

Panasonic

Operating Instructions

使用説明書

사용 설명서

คู่มือการใช้งาน

(Household) AC/Rechargeable Shaver

(家用) 交流・充電式 刮鬍刀

(가정용) AC 충전식 면도기

เครื่องโกนหนวดไฟฟ้าแบบชาร์จ (สำหรับใช้ในบ้าน)

Model No.

型號

모델 번호

หมายเลขรุ่น

ES-LT50/ES-LT20

English	2
中文	9
한글	16
ไทย	23

Before operating this unit, please read these instructions completely and save them for future use.

使用本產品前，請仔細閱讀此說明書，並妥善保存以備未來使用。

이 기기를 사용하기 전에, 이 사용 지침서를 잘 읽고 다음을 위해 보관하십시오.

ก่อนใช้งานเครื่องนี้ โปรดอ่านคู่มือการใช้งานโดยละเอียดและเก็บรักษาคู่มือนี้ไว้เพื่อใช้งานในอนาคต



Thank you for choosing a Panasonic shaver. Please read all instructions before use.

Important

This shaver has a built-in rechargeable battery. Do not throw into fire, apply heat, or charge, use, or leave in a high temperature environment.

► Using the shaver

Caution

The outer foil is very thin and can be damaged if not used correctly. Check that the foil is not damaged before using the shaver. Do not use the shaver if the foil etc. is damaged as you will cut your skin.

- Terminate the usage when there is abnormality or failure.
- Do not shave with soap or clean it with water when operating with the adaptor.
- Do not share with your family or other people.
- This appliance is not intended for use by persons (including children) with reduced physical, sensory or mental capabilities, or lack of experience and knowledge, unless they have been given supervision or instruction concerning use of the appliance by a person responsible for their safety. Children should be supervised to ensure that they do not play with the appliance.

► Charging the shaver

- Never use the adaptor in the bathroom or shower room.
- Do not use any power cord or adaptor other than this adaptor (RE7-51).
- Plug in the adaptor into a household outlet where there is no moisture and handle it with dry hands.
- Hold the adaptor when disconnecting it from the household outlet. If you tug on the power cord, you may damage it.

- The supply cord cannot be replaced. If the cord is damaged, the adaptor should be scrapped.
- Adequate ambient temperature for charging is 15-35 °C.

► Cleaning the shaver

Warning

Disconnect the power cord from the shaver before cleaning it in water to prevent electric shock.

- Keep both the inner blades inserted. If only one of the inner blades is inserted, the shaver may be damaged.
 - If you clean the shaver with water, do not use salt water or hot water. Do not soak the shaver in water for a long period of time.
 - Clean the housing only with a soft cloth slightly dampened with tap water or soapy tap water. Do not use thinner, benzene, alcohol or other chemicals.
 - Do not wash the charging stand with water. **ES-LT50**
- ### ► Storing the shaver
- Store the shaver in a place with low humidity after use.
 - Do not store the shaver where it will be exposed to direct sunlight or other heat sources.
 - Disconnect the power cord when storing the shaver. Do not bend the power cord or wrap it around the shaver.
 - Keep the oil away from children.

Parts identification

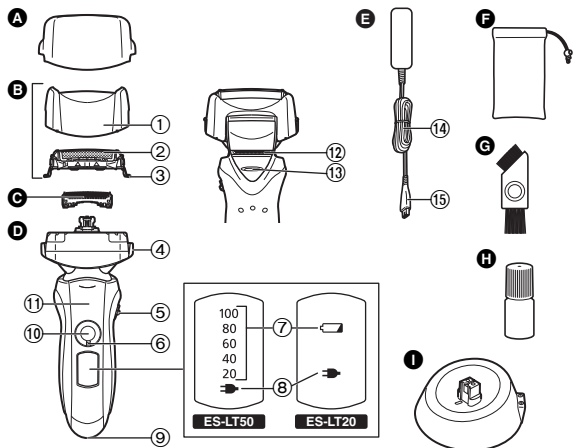

- | | |
|--|--|
| A Protective cap | 10 Power switch [0/1] |
| B Outer foil section | 11 Finger rest |
| 1 Foil frame | 12 Trimmer |
| 2 System outer foil | 13 Trimmer handle |
| 3 System outer foil release buttons | E Adaptor (RE7-51) |
| C Inner blades | 14 Power cord |
| D Main body | 15 Appliance plug |
| 4 Foil frame release buttons | F Travel pouch |
| 5 Pivot action selector | G Cleaning brush |
| 6 Lock ring | H Oil |
| 7 Battery capacity lamp | I Charging stand ES-LT50 |
| 8 Charge status lamp | |
| 9 Appliance socket | |

Using the lock ring

Use the lock ring to lock or unlock the power switch.

1. Rotate the lock ring until it clicks.



Unlock the power switch:

For when shaving, washing the shaver, lubricating the shaver.



Lock the power switch:

For when carrying the shaver.

Charge

Charging the shaver

- 1** Insert the appliance plug into the shaver.
- 2** Plug in the adaptor into a household outlet.

- Turn the shaver off before attaching.
- Charging is completed after approx. 1 hour.

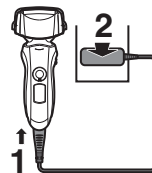

Charging with the charging stand **ES-LT50**

1. Insert the appliance plug into the charging stand.
2. Place the shaver on the charging stand and plug in the adaptor into a household outlet.

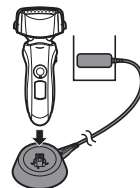

Cord shaving

If you insert the appliance plug to the shaver and plug in the adaptor into a household outlet, you can use it even if the battery capacity is low.

- If the shaver does not work, continue charging it for approx. 1 minute.

Reading lamps when charging

While charging

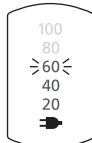
ES-LT50

The charge status lamp (➔) glows.
The number of the battery capacity lamp will increase as charging progresses.

ES-LT20

The charge status lamp (➔) glows.

After charging is completed

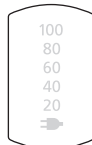
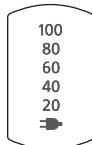
ES-LT50

All the battery capacity lamps will light up and then turn off after 5 seconds.

ES-LT20

All lamps turn off.

- Recommended ambient temperature for charging is 15-35 °C. The battery may degrade the performance or may not charge under extreme low or high temperatures. The charge status lamp (➔) will blink when there is a problem with charging.
- When charging the shaver for the first time or when it has not been in use for more than 6 months, the charge status lamp (➔) may not glow. It will eventually glow if kept connected.

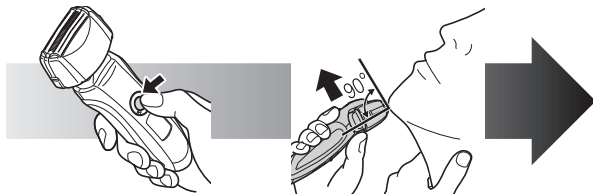
Shave**Using the shaver**

- 1 Rotate the lock ring and press the power switch.**
- 2 Hold the shaver as illustrated above and shave.**

Page 3

Start out shaving by applying gentle pressure to your face. Stretch your skin with your free hand and move the shaver back and forth in the direction of your beard. You may gently increase the amount of pressure as your skin becomes accustomed to this shaver. Applying excessive pressure does not provide a closer shave.

Caution

- If you press the power switch for more than 2 seconds, the sonic vibration cleaning mode is activated. **Page 6**
You cannot shave in this mode.
- Do not place your fingers on the power switch while using the shaver. This may cause the shaver to turn off or enter the sonic vibration cleaning mode. Place your fingers on the finger rest while using the shaver.

Pivot action selector

Use to select "SOFT" (soft) or "LOCK" (lock).

You can change the pivot action whether the shaver is turned on or off.

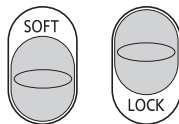
**Using the trimmer**

Slide the trimmer handle up. Place at a right angle to your skin and move downwards to trim your sideburns.

**Reading lamps when using**

While using

ES-LT50

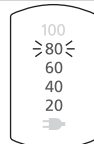

ES-LT20



Approximate amount of battery charge is displayed as 20 - 100 (%).

- The charge status lamp (➡) glows when using cord shaving.
- It will turn off approximately 5 seconds after operating the switch.

When the battery capacity is low

ES-LT50

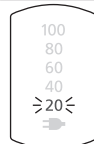

ES-LT20



"20%" blinks when operating the shaver.

- You can shave 2 to 3 times after "20%" appears. (This will differ depending on usage.)

The battery capacity lamp (↔) blinks when operating the shaver.

- You can shave 2 to 3 times after the battery capacity lamp (↔) blinks (This will differ depending on usage.)
- A full charge will supply enough power for approx. 14 shaves of 3 minutes each.

Clean

Cleaning the shaver

1. Disconnect the power cord from the shaver.
2. Apply some hand soap and some water to the outer foil.
3. Rotate the lock ring to unlock the power switch.
4. Press the power switch for more than 2 seconds to activate the sonic vibration cleaning mode.
 - The battery capacity lamps blink in order. **ES-LT50**
 - The battery capacity lamp (↔) and the charge status lamp (⇒) blink alternately. **ES-LT20**
 - After about 20 seconds, it will be automatically turned off, or you can turn it off by pressing the power switch.
5. Remove the outer foil section and press the power switch for more than 2 seconds to activate the sonic vibration cleaning mode and clean it with running water.
6. Wipe off any drops of water with a dry cloth.
7. Dry the outer foil section and the shaver completely.
8. Attach the outer foil section to the shaver.
9. Lubricate the shaver.

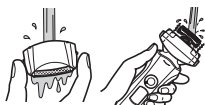
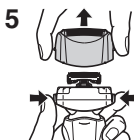
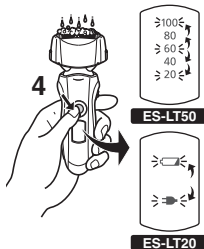

The mark on the left means suitable for cleaning under an open water tap.

Warning

Disconnect the power cord from the shaver before cleaning it in water to prevent electric shock.

Lubrication

To maintain shaving comfort for a long time, it is recommended that the oil provided with the shaver is used.

1. Switch off the shaver.
2. Apply one drop of oil to each of the outer foils.
3. Raise the trimmer and apply a drop of oil.
4. Switch the shaver on, and run it for approximately five seconds.
5. Switch off the shaver, and wipe off any excess oil from the outer foils with a soft cloth.



Cleaning with the brush

Clean the inner blades using the short brush by moving it in direction (A).

Clean the system outer foil, the shaver body and the trimmer using the long brush.

- Do not move the short brush in direction (B) as it will damage the inner blades and affect their sharpness.
- Do not use the short brush to clean the outer foils.

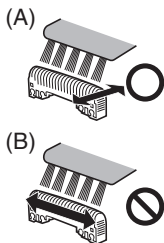

Replacing the system outer foil and the inner blades

system outer foil	once every year
inner blade	once every two years

► Replacing the system outer foil

1. Press the foil frame release buttons and lift the outer foil section upwards.
2. Press the system outer foil release buttons and pull down the system outer foil.
3. Align the foil frame mark (↙) and the system outer foil mark (△) and securely attach together.
 - The system outer foil cannot be reversely attached.
 - Always insert the system outer foil to the foil frame when attaching to the shaver.
4. After turning the foil frame mark (↙) to the front, securely attach the outer foil section to the shaver until it clicks.



► Replacing the inner blades

1. Press the foil frame release buttons and lift the outer foil section upwards.
2. Remove the inner blades one at a time.
 - Do not touch the edges (metal parts) of the inner blades to prevent injury to your hand.
3. Insert the inner blades one at a time until they click.

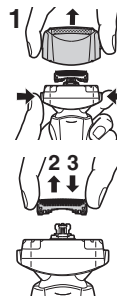

► Replacement parts

Replacement parts are available at your dealer or Service Center.

Replacement parts for ES-LT50/ES-LT20	System outer foil	WES9087
	Inner blades	WES9068

Removing the built-in rechargeable battery

Remove the built-in rechargeable battery before disposing of the shaver. Please make sure that the battery is disposed of at an officially designated location if there is one. Do not dismantle or replace the battery so that you can use the shaver again. This could cause fire or an electric shock. Replace it at an authorized service center.

- Disconnect the power cord from the shaver when removing the battery.
- Perform steps ① to ④ and lift the battery, and then remove it.

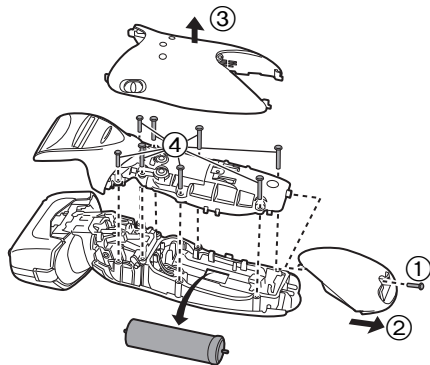

For environmental protection and recycling of materials

This shaver contains a Lithium-ion battery.

Please make sure that the battery is disposed of at an officially assigned location, if there is one in your country.

Specifications

Power source	See the name plate on the adaptor. (Automatic voltage conversion)
Motor voltage	3.6 V DC
Charging time	1 hour

This product is intended for household use only.

感謝您選用 Panasonic 刮鬍刀。使用前請詳讀所有說明。

重要

本刮鬍刀內建充電電池。請勿丟入火中、接觸熱源或在高溫的環境中充電、使用，或留置在高溫的環境中。

▶ 使用刮鬍刀

小心

外層網面是很薄的，如使用不當可能會破壞網面。請在使用刮鬍刀前檢查網面有否受損。如網面受損，請勿使用刮鬍刀，因可能會弄傷您的皮膚。

- 發生異常或故障時請停止使用。
- 請勿使用肥皂刮鬍子，或在以充電器操作時用水清洗。
- 請勿與家人或其他人共用刮鬍刀。
- 患有體能、感官或智力減退，或缺乏經歷和知識之人士（含小孩），在無人監護或未獲告知如何使用的情况下不得使用本產品。請勿讓小孩使用本產品。

▶ 為刮鬍刀充電

- 絕對不可在浴室或淋浴間使用充電器。
- 請勿使用本充電器（RE7-51）之外的任何電源線或充電器。
- 請以乾燥的手把充電器插入乾燥的家居電插座。
- 從家居插座拔掉充電器時請以手抓緊充電器，如您拉扯電源線，可能會損壞電源線。
- 請勿自行換電源線，電源線一但損壞應當廢棄本充電器，勿再使用。
- 理想的充電溫度為 15-35°C。

▶ 清洗刮鬍刀

警告

清洗刮鬍刀前，請從刮鬍刀拔掉電源線以防觸電。

- 將內層刀片保持在原有位置。如只有一塊內層刀片，刮鬍刀可能已經受損。

- 如您以水清洗刮鬍刀，請勿使用鹽水或熱水。切勿將刮鬍刀長時間浸泡於水中。
- 請以自來水或肥皂水稍微浸濕的軟布來清潔外殼。切勿使用稀釋劑、揮發油、酒精或其他化學品。
- 請勿以水清洗充電座。 **ES-LT50**

▶ 收納刮鬍刀

- 使用後將刮鬍刀收納在低濕度的地方。
- 請勿將刮鬍刀收納在陽光直接照射或其他熱源直接接觸的地方。
- 收納刮鬍刀時，請從刮鬍刀拔掉電源線。切勿折曲電源線或把電源線環繞刮鬍刀。
- 請將潤滑油放在兒童接觸不到的地方。

部件說明

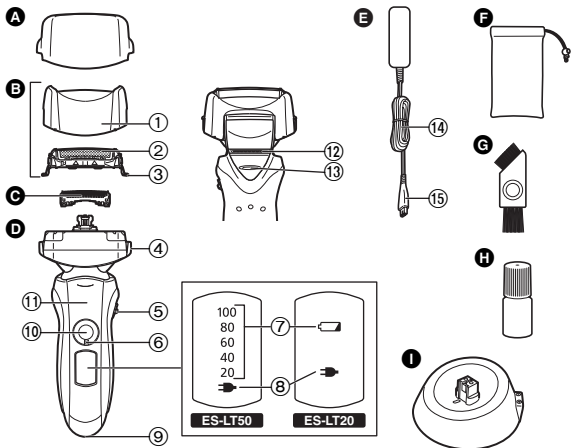

- A** 保護蓋
- B** 外層網面部分
 - ① 網層
 - ② 外層網面
 - ③ 拆除外層網面的按鈕
- C** 內層刀片
- D** 主體
 - ④ 網層拆除按鈕
 - ⑤ 旋轉活動選擇鈕
 - ⑥ 鎖環
 - ⑦ 電池電量指示燈
 - ⑧ 充電狀態指示燈
 - ⑨ 充電插座
 - ⑩ 電源開關 [0/1]

- ⑪ 手指位置
- ⑫ 修剪器
- ⑬ 修剪器手柄
- E** 充電器 (RE7-51)
- ⑭ 電源線
- ⑮ 電源線插頭
- F** 輕便旅行袋
- G** 清潔毛刷
- H** 潤滑油
- I** 充電座 **ES-LT50**

使用鎖環

使用鎖環鎖住或開啟電源開關。

1. 旋轉鎖環直至其卡啣到位。



開啟電源開關：

用於刮鬚、清洗刮鬚刀、潤滑刮鬚刀時。



鎖住電源開關：

用於隨身攜帶刮鬚刀時。

充電

為刮鬚刀充電

- 1** 將電源線插頭插入刮鬚刀。
- 2** 將充電器插入家居插座。

- 裝上前，請關掉電源。
- 充電約 1 小時後完成。

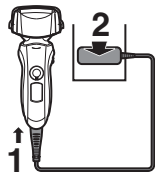

以充電座充電 **ES-LT50**

1. 將電源線插頭插入充電座。
2. 將刮鬚刀置於充電座上，並將充電器的插頭插入家居插座。

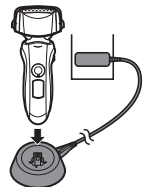

插電刮鬍

即使電池電量低的時候，您仍可將電源線插頭接上刮鬍刀，然後插上家居插座來操作。

- 如未能操作刮鬍刀，請繼續充電約一分鐘。

充電時請檢查各種指示燈

充電時

ES-LT50

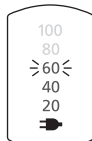

充電狀態燈 (→) 亮起。
充電持續進行時，電池電量指示燈的格數會增加。

ES-LT20



充電狀態燈 (→) 亮起。

充電完成後

ES-LT50

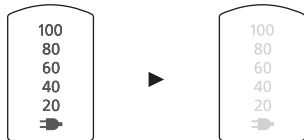

所有的電池電量指示燈將會亮起，然後在 5 秒後熄滅。

ES-LT20



所有燈熄滅。

- 建議的充電環境溫度為 15-35°C。在極低或極高的溫度下，電池效能可能會降低或無法充電。充電發生問題時，充電狀態燈 (→) 會閃爍。

- 刮鬍刀第一次充電時或未使用超過 6 個月，充電狀態燈 (→) 可能不會亮起。如繼續保持連結，最後會亮起。

刮鬍

使用刮鬍刀

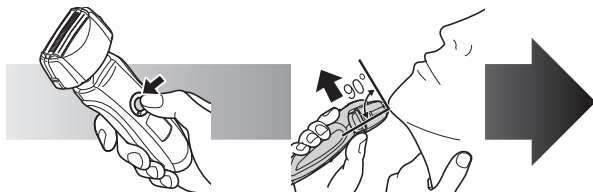

1 旋轉鎖環並按下電源開關。

第 10 頁

2 依照上圖示握著刮鬍刀使用。

將刮鬍刀輕輕按壓在您的臉上。以另一隻手按著皮膚，並以刮鬍刀來回刮鬍。當您習慣了這力道後，可慢慢加壓。過度加壓未必可刮得更徹底。

小心

- 如果按著電源開關超過 2 秒，便會啟動音波振動器清潔模式。

第 13 頁

- 您無法在這種模式中刮鬍子。
- 使用刮鬍刀時，切勿把手指放在電源開關上。因此舉可能會關掉刮鬍刀或啟動音波震動清潔模式。使用刮鬍刀時，應把手指放在適當的手指位置上。

旋轉活動選擇鈕

用以選擇“SOFT”（高浮動性）或“LOCK”（固定）。

無論刮鬚刀是開動的或是關掉的，您均可改變旋轉活動的方向。

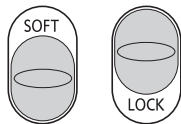

使用修剪器

將修剪器手柄推起。放於與皮膚成直角的位置，向下推動即可修剪鬚角。



使用時請檢查各種指示燈

使用時

ES-LT50

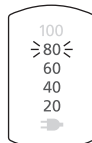

電池充電格數顯示約為
20-100(%)。

ES-LT20



- 使用插電刮鬚子時，充電狀態燈 () 會亮起。
- 操作開關約 5 秒後會關閉。

電池電量不足時

ES-LT50

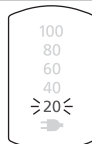

操作刮鬚刀時，20% 字樣會閃爍。

- 電量顯示 20% 時，還可刮鬚子 2 至 3 次。(視使用情況而異)

ES-LT20



操作刮鬚刀時，電池電量指示燈 () 會閃爍。

- 電池電量指示燈 () 閃爍後，還可刮鬚子 2 至 3 次(視使用情況而異)。
- 在滿電的情況下，刮鬚刀可大約使用 14 次，每次 3 分鐘。

清潔

清洗刮鬚刀

1. 從刮鬚刀拔掉電源線。
2. 在外層網面上塗抹一些肥皂和水。
3. 旋轉鎖環以開啟電源開關。
4. 按著電源開關超過 2 秒來啟動音波振動清潔模式。

• 電池電量指示燈依序閃爍。

ES-LT50

- 電池電量指示燈 (↔) 及充電狀態燈 (→) 輪流閃爍。
- **ES-LT20**
- 約 20 秒後，振動器會自動關掉，或您可按電源開關來關掉。

5. 除去外層網面部分並按著電源開關超過 2 秒來啟動音波振動清潔模式，然後以流水沖洗。
6. 用乾布擦去水滴。
7. 讓外層網面部分和刮鬚刀完全乾燥。
8. 把外層網面部分安裝至刮鬚刀。
9. 請使用潤滑劑潤滑刮鬚刀。

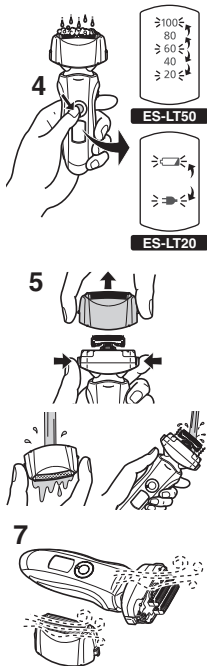

左邊的標記表示適合使用自來水清洗。

警告

清洗刮鬚刀前，請從刮鬚刀拔掉電源線以防觸電。

潤滑劑

為可長時間舒適刮鬚，我們建議在刮鬚刀上使用供應商提供的潤滑油。

1. 關掉刮鬚刀。
2. 在每層外層網面上放上一滴油。
3. 升起修剪器，並放上一滴油。
4. 啟動刮鬚刀，然後運作約五秒。
5. 關掉刮鬚刀，然後以軟布抹去外層網面多餘的油。



以毛刷清潔

利用毛刷依著 (A) 方向來清潔內層刀片。利用長刷來清潔外層網面、刮鬚刀本體及修剪器。

- 切勿以 (B) 方向來使用短刷，因此舉會損耗內層刀片，令刀片不鋒利。
- 切勿以短刷清潔外層網面。

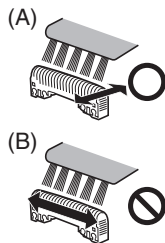

更換外層網面及內層刀片

外層網面	每年一次
內層刀片	每兩年一次

► 更換外層網面

1. 按著網層拆除按鈕並向上提起外層網面部分。
2. 按著拆除外層網面的按鈕，拉下外層網面。
3. 對準網層標誌 (A) 和外層網面標誌 (△)，然後牢固地安裝在一起。
 - 外層網面不能反方向安裝。
 - 在將外層網面安裝到刮鬍刀上時，請務必將外層網面插入網層。
4. 將網層標誌 (A) 轉到前面之後，將外層網面部分牢固安裝到刮鬍刀直至聽到「卡嗒」一聲。

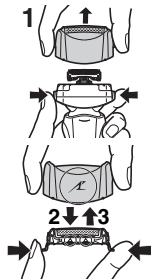

► 更換內層刀片

1. 按著網層拆除按鈕並向上提起外層網面部分。
2. 拆掉內層刀片。
 - 切勿觸摸刀鋒 (金屬部分) 以免受傷。
3. 插入內層刀片直至聽到「卡嗒」一聲。

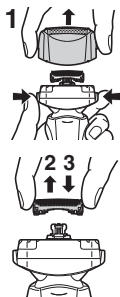

► 更換零件

您可以在經銷商或服務中心取得更換零件。

ES-LT50/ES-LT20 的更換零件	外層網面	WES9087
	內層刀片	WES9068

拆除內置充電電池

此刮鬍刀內的電池請勿由消費者自行替換。請委託 Panasonic 維修中心處理。下列的程序只適用於正確棄置電器前，把內置充電電池拆出。

- 拆除電池的時候，先從刮鬍刀拔掉電源線。
- 執行步驟 ① 至 ④ 以拉出並拆除電池。

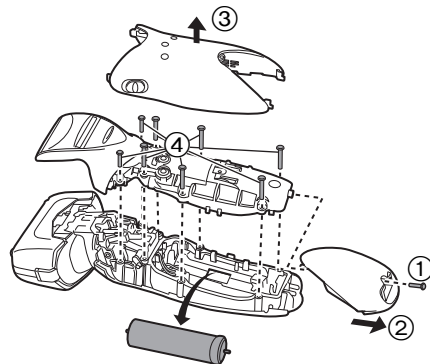

環保及循環再用物資

此刮鬍刀內藏鋰電池。

如您的國家有指定認可棄置電池的地方，請確保將電池棄置於這些地方。

規格

電源	請參閱充電器上的銘板。 (自動變壓)
發動機電壓	3.6 伏特直流電
充電時間	約一小時

此產品只適於家居內使用。

Panasonic 면도기를 구입해 주셔서 감사합니다. 사용하기 전에 모든 지시사항을 읽어주십시오.

중요 사항

본 면도기에는 충전식 배터리가 내장되어 있습니다. 면도기를 불속에 폐기하거나, 열을 가하거나, 고온 환경에서 충전, 사용 또는 방치하지 마십시오.

▶ 면도기 사용

주의

면도망은 매우 얇으므로 잘못 사용하면 손상될 수 있습니다. 면도기를 사용하기 전에 먼저 면도망이 손상되지 않았는지 확인하십시오. 면도망 등이 손상된 상태에서 면도기를 사용하면 피부가 베일 수 있으니 주의하십시오.

- 이상이나 장애가 발생한 경우에는 사용을 중단하십시오.
- 어댑터를 사용하여 작동할 때에는 비누로 면도하거나 물세척하지 마십시오.
- 가족 또는 다른 사람과 면도기를 공유해서 사용하지 마십시오.
- 안전 책임자가 기기의 사용 지침 또는 지도를 해준 경우가 아니라면 (어린이를 포함하여) 신체, 감각, 정신 장애가 있거나 경험과 지식이 부족한 사람들은 또한 어린이가 이 기기를 가지고 놀지 않도록 지도해야 합니다. 어린이들이 본 제품을 가지고 놀지 않도록 지도해야 합니다.

▶ 면도기 충전

- 절대로 욕실 또는 샤워실에서 어댑터를 사용하지 마십시오.
- 본 어댑터 (RE7-51) 이외의 전원 코드나 어댑터는 사용하지 마십시오.
- 습기가 없는 장소에서 가정용 콘센트에 어댑터를 연결합니다. 이때 면도기는 건조된 손으로 취급해야 합니다.
- 전원 플러그를 잡은 상태로 가정용 콘센트에서 어댑터를 뽑아야 합니다. 전원 코드를 너무 세게 잡아 당기면 손상될 수 있습니다.

- 전원 코드는 새것으로 교체가 불가능합니다. 따라서 전원 코드가 손상된 경우 어댑터를 폐기해야 합니다.
- 충전 시 적절한 주변 온도는 15~35 °C 입니다.

▶ 면도기 청소

경고

면도기 청소 시 감전을 방지하려면 먼저 면도기의 전원 코드를 뽑으십시오.

- 이때 내부 면도날이 모두 장착된 상태여야 합니다. 내부 면도날이 하나만 장착된 경우 면도기가 고장날 수 있습니다.
- 물로 면도기를 세척할 때 소금물이나 뜨거운 물은 사용하지 마십시오. 면도기를 오랫동안 물에 담가두지 마십시오.
- 부드러운 천에 수돗물 또는 비눗물을 적서 하우징을 청소하십시오. 희석제, 벤젠, 알코올 또는 기타 화학제품은 사용하지 마십시오.
- 충전 스탠드를 물로 세척하지 마십시오. **ES-LT50**

▶ 면도기 보관

- 사용한 후에는 습기가 적은 곳에 면도기를 보관하십시오.
- 직사광선 또는 기타 열원에 노출되는 곳에는 면도기를 보관하지 마십시오.
- 면도기는 전원 코드를 뽑은 상태로 보관하십시오. 전원 코드를 구부리거나 전원 코드로 면도기를 감지 마십시오.
- 윤활유는 어린이의 손이 닿지 않는 곳에 보관하십시오.

부품 명칭

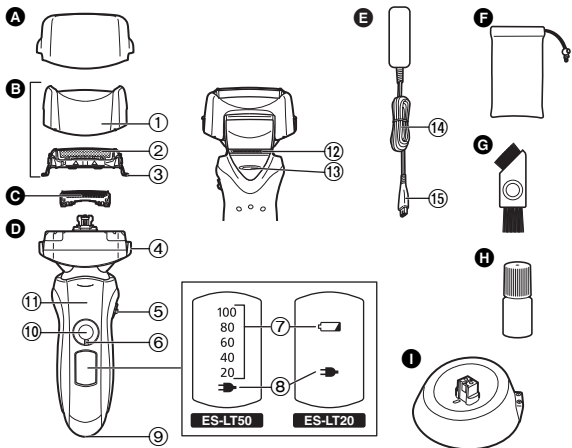

- | | |
|---|---|
| <p>A 보호 마개</p> <p>B 면도망 부위</p> <p>① 면도망 프레임</p> <p>② 면도망</p> <p>③ 면도망 분리 단추</p> <p>C 내부 면도날</p> <p>D 본체</p> <p>④ 면도망 프레임 분리 단추</p> <p>⑤ 회전 기능 선택 단추</p> <p>⑥ 잠금 링</p> <p>⑦ 배터리 잔량 표시 램프</p> <p>⑧ 충전 표시 램프</p> <p>⑨ 면도기 소켓</p> <p>⑩ 전원 스위치 [0/1]</p> | <p>⑪ 손잡이</p> <p>⑫ 트리머</p> <p>⑬ 트리머 핸들</p> <p>E 어댑터 (RE7-51)</p> <p>⑭ 전원 코드</p> <p>⑮ 전원 플러그</p> <p>F 휴대용 주머니</p> <p>G 청소용 솔</p> <p>H 윤활유</p> <p>I 충전 스탠드 ES-LT50</p> |
|---|---|

잠금 링의 사용

전원 스위치를 잠그거나 잠금을 풀 때 잠금 링을 사용합니다.
1. 딸깍 소리가 날 때까지 잠금링을 돌리십시오.



전원 스위치의 잠금을 푸십시오:

면도할 때, 면도기 세정할 때, 면도기에 윤활유 바를 때



전원 스위치를 잠그십시오:

면도기를 가지고 다닐 때

충전

면도기 충전

- 1 면도기에 전원 플러그를 연결합니다.
- 2 가정용 콘센트에 어댑터를 꽂습니다.

- 면도기 전원을 끈 상태에서 장착합니다.
- 충전은 약 1 시간 후에 완료됩니다.

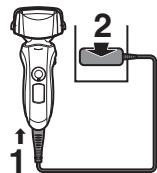

면도기

충전 스탠드를 사용하여 충전 **ES-LT50**

1. 충전 스탠드에 전원 플러그를 연결합니다.
2. 충전 스탠드에 면도기를 올려놓고 콘센트에 어댑터를 연결합니다.

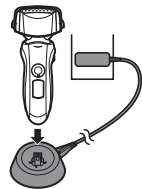

코드 연결 상태로 면도

배터리 잔량이 적은 경우에도 면도기에 전원 플러그를 연결한 후 어댑터를 가정용 콘센트에 꽂으면 면도기를 사용할 수 있습니다.

• 면도기가 작동하지 않으면 약 1 분간 계속 충전합니다.

충전 중 램프 표시의 의미

충전 중

ES-LT50

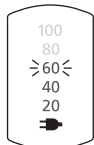

충전 표시 램프 (➡) 가 켜집니다.
충전이 진행됨에 따라 배터리 잔량 표시 램프의 수가 늘어납니다.

ES-LT20



충전 표시 램프 (➡) 가 켜집니다.

충전 완료

ES-LT50

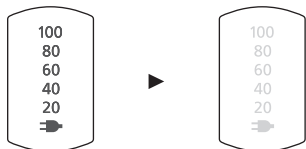

모든 배터리 잔량 표시 램프에 불이 켜진 다음 5 초 후에 끄십시오.

ES-LT20



모든 램프가 꺼집니다.

- 권장하는 충전 시 적절한 주변 온도는 15-35°C 입니다. 지나치게 낮거나 높은 온도에서는 배터리의 성능이 저하되거나 충전이 안될 수 있습니다. 충전에 문제가 있을 때에는 충전 표시 램프 (➡) 가 깜박입니다.
- 면도기를 처음으로 충전하거나 6 개월 이상 사용하지 않은 경우에는 충전 표시 램프 (➡) 가 켜지지 않을 수 있습니다. 연결한 상태로 두면 결국에는 램프가 켜집니다.

면도

면도기 사용

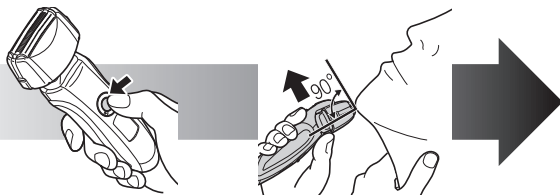

- 1 잠금 링을 돌리고 전원 스위치를 누릅니다.
- 2 위 그림과 같이 면도기를 잡고 면도합니다.

17 페이지

얼굴에 면도기를 가볍게 대고 면도를 시작합니다. 다른 손으로 피부를 팽팽히 당기면서 수염이 난 방향으로 면도기를 앞뒤로 밀며 움직입니다. 어느 정도 피부에 면도기가 익숙해지면 조금씩 면도기를 누르는 힘을 늘립니다. 너무 세게 누르면 깨끗하게 면도가 되지 않습니다.

주의

- 전원 스위치를 2 초 이상 누르고 있으면 음파 진동 세정 모드가 시작됩니다. **20 페이지** 이 모드에서는 면도를 할 수 없습니다.
- 면도기를 사용하는 동안에 전원 스위치에 손가락을 올려놓지 마십시오. 이를 지키지 않으면 면도기의 전원이 꺼지거나 음파 진동 세정 모드가 켜질 수 있습니다. 면도기를 사용하는 동안에는 손가락을 손잡이에 두고 사용하십시오.

회전 기능 선택 단추

'SOFT(부드러운 회전)' 또는 'LOCK(회전 기능 잠금)' 을 선택하여 사용합니다. 면도기의 전원 공급 여부에 상관 없이 회전 기능을 변경할 수 있습니다.

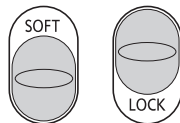

트리머 사용

트리머 핸들을 위로 밀니다. 피부와 각도를 맞춘 후 면도기를 아래로 이동하면서 귀밑털을 정리합니다.



사용 중 램프 표시의 의미

사용 중

ES-LT50

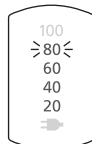

ES-LT20



배터리 충전의 대략적인 양이 20 - 100 (%) 로 표시됩니다.

- 코드를 연결한 상태로 면도하는 경우에는 충전 표시 램프 (➡) 가 켜집니다.
- 스위치를 조작하고 약 5 초 후에 램프가 꺼집니다.

배터리가 부족할 때

ES-LT50

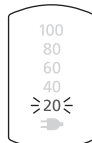

- 면도기를 조작할 때에는 '20%' 가 깜박입니다.
- 배터리 잔량이 '20%' 인 경우 2~3 회 정도 면도가 가능합니다. (이는 사용 방법에 따라 다릅니다.)

ES-LT20



- 면도기를 작동시키면 배터리 잔량 표시 램프 (↔) 가 깜박입니다.
- 배터리 잔량 표시 램프 (↔) 가 깜박인 후에 2~3 회 정도 면도가 가능합니다. (이는 사용 방법에 따라 다릅니다.)
 - 만충 상태인 경우 1 회당 약 3 분 정도로 예상하여 총 14 회 정도 면도가 가능합니다.

청소

면도기 청소

1. 면도기에서 전원 코드를 분리합니다.
2. 면도망에 비누와 물기를 약간 묻혀줍니다.
3. 잠금 링을 돌려서 전원 스위치의 잠금을 풉니다.
4. 2 초 이상 전원 스위치를 누르면 음파 진동 세정 모드가 시작됩니다.
 - 배터리 잔량 표시 램프가 순서대로 깜박입니다. **ES-LT50**
 - 배터리 잔량 표시 램프(↔) 및 충전 표시 램프(→)가 교대로 깜박입니다. **ES-LT20**
 - 약 20 초 후에 자동으로 꺼지거나, 전원 스위치를 눌러서 끌 수 있습니다.
5. 면도망 부위를 분리한 후 2 초 이상 전원 스위치를 누르고 있으면 음파 진동 세정 모드가 시작되어 흐르는 물에 면도기를 세척합니다.
6. 마른 천으로 물기를 제거합니다.
7. 면도망 부위와 면도기를 완전히 건조시켜야 합니다.
8. 면도기에 면도망 부위를 부착하십시오
9. 면도기에 윤활유를 바릅니다.

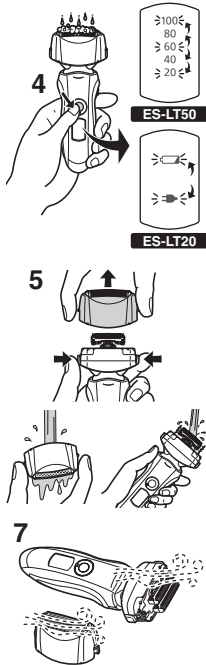

경고

면도기 청소 시 감전을 방지하려면 먼저 면도기의 전원 코드를 뽑으십시오.

윤활

면도할 때 부드러운 감각을 오랫동안 유지하려면 면도기에 전용 윤활유를 칠해주는 것이 좋습니다.

1. 면도기 전원을 끕니다.
2. 각 면도망에 윤활유를 한 방울씩 떨어뜨립니다.
3. 트리머를 올린 후 윤활유를 한 방울 떨어뜨립니다.
4. 면도기 전원을 켜 후 약 5 초 간 작동합니다.
5. 면도기 전원을 끈 후 부드러운 천으로 면도망에 남아 있는 윤활유를 닦아 냅니다.



솔을 사용하여 청소

내부 면도날은 짧은 솔을 (A) 방향으로 움직이면서 청소합니다. 면도망, 면도기 본체 및 트리머는 긴 솔을 사용하여 청소합니다.

- 짧은 솔을 (B) 방향으로 움직이지 마십시오. 그러면 내부 면도날이 손상되거나 무뎠을 수 있습니다.
- 면도망을 청소할 때 짧은 솔을 사용하지 마십시오.

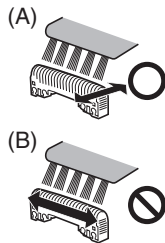

왼쪽의 마크는 수돗물로 세척할 수 있음을 의미합니다.

면도망과 내부 면도날 교환

면도망	년 1 회
내부 면도날	2 년 1 회

▶ 면도망 교환

1. 면도망 프레임 분리 단추를 누르고 면도망 부위를 위쪽 방향으로 빼냅니다.
2. 면도망 분리 단추를 누르고 면도망을 아래쪽으로 누릅니다.
3. 면도망 프레임 (A) 마크와 면도망 (Δ) 마크를 일직선이 되도록 정렬하여 단단히 접합시킵니다.
 - 면도망은 반대 방향으로 접합되지 않습니다.
 - 면도기에 장착할 때는 항상 프레임에 면도망을 삽입합니다.
4. 프레임 마크 (A) 를 앞으로 돌린 후 단단히 찰칵 소리가 날 때까지 면도망 부위를 면도기에 접합시킵니다.

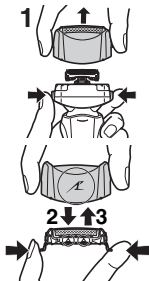

▶ 내부 면도날 교환

1. 면도망 프레임 분리 단추를 누르고 면도망 부위를 위쪽 방향으로 빼냅니다.
2. 한 번에 하나씩 내부 면도날을 분리합니다.
 - 손이 다칠 수 있으므로 내부 면도날의 가장자리 (금속 부분) 는 건드리지 않도록 주의합니다.
3. 딸깍 소리가 날 때까지 한 번에 하나씩 내부 면도날을 장착합니다.

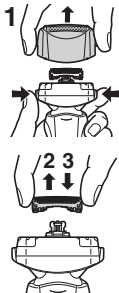

▶ 교환 부품

교환 부품은 공식 서비스 센터에서 구입할 수 있습니다.

ES-LT50/ES-LT20 용 교환 부품	면도망	WES9087
	내부 면도날	WES9068

내장된 충전식 배터리 분리

면도기를 폐기하기 전에 내장된 충전식 배터리를 분리합니다. 현지에 지정 폐기 장소가 있는 경우 이 폐기 장소에 배터리를 폐기해야 합니다. 면도기를 다시 사용할 수 있도록 배터리를 분해하거나 교환하지 마십시오. 그러면 감전 또는 화재가 발생할 수 있습니다. 교환 시에는 파나소닉 공식 서비스 센터에 의뢰하십시오.

- 배터리를 분리할 때에는 먼저 면도기에서 전원 코드를 분리합니다.
- 면도기를 분해하는 ① - ④ 단계를 따르고 배터리를 들어 올린 후 분리합니다.

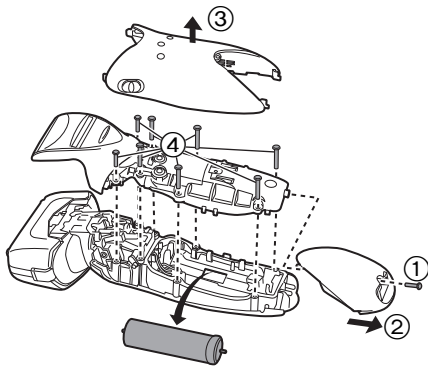

환경 보호 및 자원 재활용 정보

이 면도기에는 리튬 이온 배터리가 들어 있습니다. 현지에 지정 폐기 장소가 있는 경우 이 폐기 장소에 배터리를 폐기해야 합니다.

사양

전원	어댑터의 제품 레이블을 참조하십시오. (자동 변압 방식 채택)
모터 전압	3.6V DC
충전 시간	1 시간

본 제품은 가정에서만 사용할 수 있습니다.

품명 : Rechargeable Shaver

모델명 : ES-LT20/RE7-51

상호명 : **Panasonic Corporation**

제조자 : **Panasinic Corporation**
(Panasonic Corporation Hikone Factory)

Made in Japan

제조일자 : 제품내 별도각인표시



MSIP-REM-Pa3-ES-LT20

ขอขอบคุณที่เลือกใช้ที่โกนหนวดไฟฟ้าพานาโซนิค
โปรดอ่านคำแนะนำทั้งหมดก่อนใช้งาน

สิ่งสำคัญ

ที่โกนหนวดนี้มีแบตเตอรี่ที่ชาร์จใหม่ได้ในตัว อย่างไรก็ตามกองไฟ อย่าให้ถูกความร้อน
อย่าชาร์จ อย่าใช้งาน หรืออย่าทิ้งไว้ในสภาพแวดล้อมที่อุณหภูมิสูง

▶ การใช้ที่โกนหนวด

ข้อควรระวัง

ตะแกรงใบมีดบางมาก และถูกทำให้เสียหายได้ถ้าใช้ไม่ถูกต้อง
ควรตรวจสอบว่าตะแกรงใบมีดอยู่ในสภาพสมบูรณ์ก่อนใช้ที่โกนหนวด
ไม่ว่าไรที่โกนหนวดถ้าตะแกรงใบมีดเสียหายซึ่งจะบาดเจ็บของคุณได้

- หยุดการใช้งานเมื่ออุปกรณ์มีความผิดปกติหรือไม่ทำงาน
- อย่าโกนร่วมกับสบู่หรือล้างอุปกรณ์ด้วยน้ำเมื่อใช้งานกับหม้อแปลงไฟฟ้า
- อย่าใช้อุปกรณ์ร่วมกับครอบครัวหรือบุคคลอื่น
- อุปกรณ์นี้ไม่ได้มีไว้สำหรับบุคคล (หรือเด็ก) ที่มีสภาพร่างกาย
ความสามารถในการรับความรู้สึก หรือสภาพจิตใจที่ไม่ปกติ หรือ
ขาดประสบการณ์และความเข้าใจ นอกจากนี้
จะมีผู้คอยดูแลความปลอดภัยให้คำแนะนำช่วยเหลือในการใช้งานอยู่ด้วย ควรดูแล
แนะนำมีให้เด็กเล่นอุปกรณ์นี้

▶ การชาร์จที่โกนหนวด

- อย่าใช้หม้อแปลงไฟฟ้าในห้องน้ำหรือห้องอาบน้ำ
- อย่าใช้สายไฟหรือหม้อแปลงไฟฟ้าอื่นนอกเหนือจากหม้อแปลงไฟฟ้า (RE 7 51)
- เสียบปลั๊กเข้ากับเต้าเสียบไฟบ้านที่ไม่มีควมชื้นและในขณะที่มีมือแห้ง
- เมื่อถอดปลั๊กออกจากเต้ารับให้จับที่หม้อแปลงไฟฟ้า
หากดึงที่สายไฟอาจทำให้สายไฟเสียหายได้
- สายไฟที่หุ้มฉนวนมีอะไหล่เปลี่ยน หากสายไฟได้รับความเสียหาย
หม้อแปลงไฟฟ้าจะต้องถูกทิ้งไป
- อุณหภูมิรอบล้อมที่เพียงพอสำหรับการชาร์จคือ 15-35 องศาเซลเซียส

▶ การทำความสะอาดที่โกนหนวด

คำเตือน

ถอดสายไฟออกจากที่โกนหนวดก่อนล้างน้ำทำความสะอาดเพื่อป้องกันไฟช็อต

- ใส่ใบมีดส่วนในทั้งสองใบ ถ้าใส่ใบมีดเพียงใบเดียวที่โกนหนวดอาจจะเสียหายได้

- ถ้าคุณทำความสะอาดที่โกนหนวดด้วยน้ำ ห้ามใช้น้ำเกลือหรือน้ำร้อน
ไม่ควรแช่ที่โกนหนวดในน้ำเป็นเวลานาน
- ทำความสะอาดที่โกนหนวดด้วยผ้าที่ชุบน้ำหรือน้ำผสมสบู่พอหมาดๆ
ห้ามใช้ทินเนอร์ เบนซิน แอลกอฮอล์ หรือสารเคมีอื่นๆ
- อย่าใช้น้ำล้างแทนชาร์จไฟ **ES-LT50**

▶ เก็บรักษาที่โกนหนวด

- จัดเก็บที่โกนหนวดไว้ในสถานที่ที่มีความชื้นต่ำหลังจากใช้งาน
- อย่าจัดเก็บที่โกนหนวดในสถานที่ที่จะถูกกับแสงแดดหรือแหล่งความร้อนอื่นๆ
โดยตรง
- ถอดสายไฟเมื่อจัดเก็บที่โกนหนวด อย่างอย่างสายไฟหรือพินสายไฟรอบล้อมที่โกนหนวด
- เก็บน้ำมันให้ห่างจากมือเด็ก

การจำแนกส่วนต่างๆ

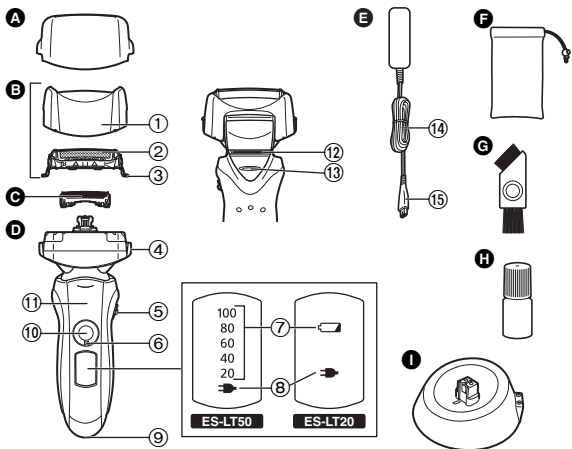

- A** ฝาครอบกันสิ่งสกปรก
B ส่วนของตะแกรงใบมีด
 ① กรอบแผ่นป้องกัน
 ② ตะแกรงใบมีด
 ③ ปุ่มปลดตัวเครื่องชั้นนอก
C ใบมีดส่วนใน
D ตัวเครื่องหลัก
 ④ ปุ่มปลดรอยแผ่นป้องกัน
 ⑤ ตัวเลือกเป็นแกนหมุน
 ⑥ แหวนล็อก
 ⑦ ไฟแบตเตอรี่
 ⑧ ไฟสถานะการชาร์จ
 ⑨ ช่องเสียบสายชาร์จ
 ⑩ สวิตช์ไฟ [0/1]

- ⑪ ที่พักนิ้ว
 ⑫ ใบมีดตกแต่ง
 ⑬ ตามจับใบมีดตกแต่ง
E หม้อแปลงไฟฟ้า (RE7-51)
 ⑭ สายไฟ
 ⑮ ปลั๊กอุปกรณ์
F กระเป๋าใส่พกพา
G แปรงทำความสะอาด
H น้ำมัน
I แทนชาร์จไฟ **ES-LT50**

การใช้แหวนล็อก

ใช้แหวนล็อกเพื่อล็อกหรือปลดล็อกสวิตช์ไฟ

1. หมุนแหวนล็อกจนได้ยินเสียงคลิก



ปลดล็อกสวิตช์ไฟ

ใช้เวลาโกน ตรงที่โกนหนวด หล่อลื่นที่โกนหนวด



ล็อกสวิตช์ไฟ

ใช้เวลาถือที่โกนหนวด

ชาร์จ

การชาร์จที่โกนหนวด

- 1 เสียบปลั๊กอุปกรณ์ในที่โกนหนวด
- 2 เสียบหม้อแปลงไฟฟ้าไปที่ช่องเสียบ

- ปิดที่โกนหนวดก่อนการติดตั้ง
- การชาร์จจะใช้เวลาจนเสร็จสิ้นประมาณ 1 ชั่วโมง

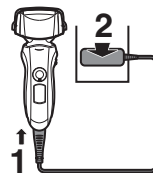

การชาร์จไฟด้วยแทนชาร์จไฟ **ES-LT50**

1. เสียบปลั๊กอุปกรณ์เข้าไปในแทนชาร์จไฟ
2. ใส่ที่โกนหนวดลงในแทนชาร์จไฟและเสียบปลั๊กหม้อแปลงไฟฟ้าเข้ากับเตารับไฟบ้าน

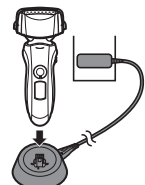

การต่อสายขณะใช้งาน

ถ้าปริมาณแบตเตอรี่เหลือน้อย คุณสามารถใช้งานที่โกนหนวดได้แม้ขณะชาร์จ

- ถ้าที่โกนหนวดไม่ทำงาน ให้ชาร์จต่อไปอีกประมาณ 1 นาที

สังเกตไฟในขณะที่ชาร์จ

ขณะชาร์จ

ES-LT50

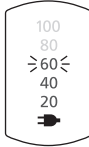

ไฟแสดงสถานะของการชาร์จ (LED) สว่างขึ้น
หมายเลขของไฟแสดงระดับแบตเตอรี่จะเพิ่มขึ้นในขณะที่
ทำการชาร์จไฟ

ES-LT20



ไฟแสดงสถานะของการชาร์จ
(LED) สว่างขึ้น

หลังจากการชาร์จเสร็จเรียบร้อยแล้ว

ES-LT50

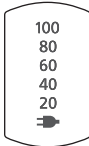

ไฟแบตเตอรี่ทุกดวงจะสว่างขึ้น และจะดับลงหลังจากนั้น
5 วินาที

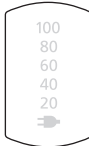

ES-LT20



ไฟทุกดวงดับหมด

- อุณหภูมิรอบล้อมที่แนะนำสำหรับการชาร์จคือ 15-35 องศาเซลเซียส
แบตเตอรี่อาจทำงานน้อยประสิทธิภาพลง หรืออาจไม่สามารถชาร์จ
ได้ภายใต้อุณหภูมิที่ต่ำหรือสูงเกินไป ไฟแสดงสถานะของการชาร์จ (LED)
จะกะพริบเมื่อเกิดปัญหาเกี่ยวกับการชาร์จ

- เมื่อทำการชาร์จที่โกนหนวดเป็นครั้งแรก หรือเมื่อไม่ได้ใช้งานอุปกรณ์มากกว่า 6 เดือน
ไฟแสดงสถานะของการชาร์จ (LED) อาจไม่สว่างขึ้น แต่ไฟดังกล่าวจะสว่างขึ้นในที่สุด
หากยังคงมีการเชื่อมต่ออยู่

โกน

การใช้ที่โกนหนวด

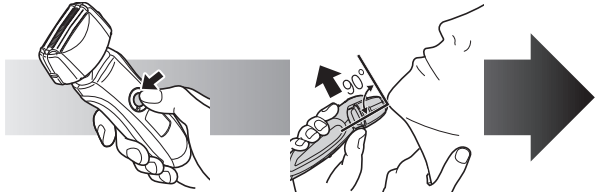

- 1 หมุนแหวนล็อคและกด สวิตซ์ไฟ
- 2 จับที่โกนหนวดในลักษณะตามที่มีภาพประกอบข้างต้น และโกน

หน้า 24

เริ่มโกนโดยใช้การกดอย่างนุ่มนวลต่อไปหน้าของคุณ ดึงผิวด้วยมือเปล่าและเลื่อน
ที่โกนหนวดออกมาด้านหลังและโกนไปยังตำแหน่งเขี้ยวของคุณ คุณอาจเพิ่มแรง
การกดอย่างนุ่มนวลเมื่อผิวของคุณเริ่มคุ้นเคยกับที่โกนหนวดนี้ การใช้แรงกดที่มากเกินไป
ไปไม่ได้ช่วยให้การโกนหมดจด

ข้อควรระวัง

- หากคุณกดสวิตซ์ไฟค้างไว้นานกว่า 2 วินาที โหมดการทำความสะอาดแบบสั่นโซนิค
จะถูกเปิดใช้งาน
- คุณไม่สามารถโกนหนวดได้ในโหมดนี้
- อย่าวางนิ้วของคุณไว้บนสวิตซ์ไฟ ขณะที่ใช้ที่โกนหนวด
เพราะอาจทำให้ที่โกนหนวดปิดการทำงาน หรือเข้าไปสู่โหมด
การทำความสะอาดแบบสั่นโซนิค ควรวางนิ้วของคุณบนที่พักนิ้วมือในขณะที่ใช้ที่โกนหนวด

หน้า 27

ตัวเลือกเป็นแกนหมุน

ใช้เพื่อเลือก "SOFT" (เบา) หรือ "LOCK" (ปิดกั้น)
คุณสามารถเปลี่ยนแกนหมุนไม่ว่าที่โกนหนวดจะเปิดหรือปิด

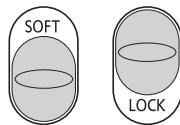

การใช้ใบมีดตบแต่ง

เลื่อนใบมีดสำหรับตบแต่งขึ้น ให้อยู่ในมุมขวากับผิว
ของคุณ และเลื่อนลงเพื่อตบแต่งปลายเคราของคุณ



สังเกตไฟในขณะที่ใช้งาน

ในขณะที่ใช้งาน

ES-LT50

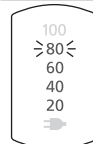

ES-LT20



จำนวนตัวเลขโดยประมาณของการชาร์จ
แบตเตอรี่จะปรากฏขึ้นระหว่าง
20 - 100 (%)

- ไฟแสดงสถานะของการชาร์จ (➔) จะสว่างขึ้นเมื่อเชื่อมต่อที่โกนหนวดด้วยสายไฟ
- ไฟดังกล่าวจะดับลงหลังจากการทำงานของสวิตซ์ประมาณ 5 วินาที

เมื่อแบตเตอรี่อ่อน

ES-LT50

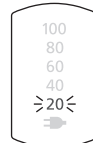

ES-LT20



ไฟ "20%" จะกะพริบขึ้นในขณะที่ใช้งาน
ที่โกนหนวด

- คุณสามารถโกนได้ 2 ถึง 3 ครั้งหลังจากไฟ "20%" สว่างขึ้น (อาจมีความแตกต่างกันขึ้นอยู่กับการใช้งาน)
- การชาร์จไฟเต็มจะให้พลังงานที่เพียงพอต่อการใช้งานและเฉลี่ยใช้งานได้ 14 ครั้ง ครั้งละ 3 นาที

ไฟแสดงระดับแบตเตอรี่ (◁▷)

จะกะพริบเมื่อกำลังใช้งานที่โกนหนวด

- คุณสามารถโกนได้ 2 ถึง 3 ครั้งหลังจากไฟแสดงระดับแบตเตอรี่ (◁▷) กะพริบ (อาจมีความแตกต่างกันขึ้นอยู่กับการใช้งาน)

ทำความสะอาด

การทำความสะอาดที่โกนหนวด

1. ถอดสายไฟจากที่โกนหนวด
2. ใช้สบู่ล้างมือและน้ำสำหรับตะแกรงใบมีด
3. หมุนแหวนล็อกเพื่อปลดล็อกสวิตช์ไฟ
4. กดสวิตช์ไฟค้างไว้นานกว่า 2 วินาที เพื่อเปิดการทำงานของโหมดการทำความสะอาดแบบสันโซนิค
 - ไฟแสดงระดับแบตเตอรี่กะพริบเป็นลำดับ **ES-LT50**
 - ไฟแสดงระดับแบตเตอรี่ (◀) และไฟแสดงสถานะของการชาร์จ (▶) มลัดกันกะพริบ **ES-LT20**
- หลังจากนั้นประมาณ 20 วินาที เครื่องจะปิดการทำงานโดยอัตโนมัติ หรือคุณสามารถปิดเครื่องได้โดยกดสวิตช์ไฟ
5. เอาตะแกรงใบมีดออก และกดสวิตช์ไฟค้างไว้นานกว่า 2 วินาที เพื่อเปิดการทำงานของโหมดการทำความสะอาดแบบสันโซนิค และเปิดน้ำล้างทำความสะอาด
6. เช็ดหยดน้ำออกด้วยผ้าแห้ง
7. เช็ดส่วนของตะแกรงใบมีดและที่โกนหนวดให้แห้งสนิท
8. เสียบส่วนของตะแกรงใบมีดเข้ากับที่โกนหนวด
9. หอลลินที่โกนหนวด

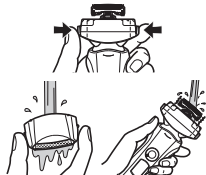
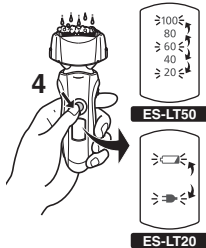

คำเตือน

ถอดสายไฟออกจากที่โกนหนวดก่อนล้างน้ำทำความสะอาดเพื่อป้องกันไฟช็อต

การหยดน้ำมันเพื่อหล่อลื่น

เพื่อรักษาการโกนได้อย่างยาวนาน แนะนำให้ใช้น้ำมันที่เข้ากับที่โกนหนวด

1. ปิดสวิตช์ที่โกนหนวด
2. ใช้น้ำมันหนึ่งหยดกับแต่ละแผ่นใบมีด
3. เปิดใบมีดโกนคดแดงและหยดน้ำมันลงไป
4. เปิดสวิตช์ที่โกนหนวด ทิ้งไว้ประมาณ 5 วินาที
5. บิดสวิตช์ที่โกนหนวด และเช็ดน้ำมันที่มากเกินไปจากแผ่นตะแกรงใบมีดด้วยผ้าอ่อนนุ่ม



การทำความสะอาดด้วยแปรง

ทำความสะอาดมิดคันในซี

แปรงสันโดยขยับตามที่ทิศทางในภาพ (A)

ทำความสะอาดตะแกรงใบมีด, ตัวเครื่องที่โกนหนวด,

และอุปกรณ์โกน

คดแดงโดยใช้แปรงยาว

- ไม่ขยับแปรงสันไปในทิศทาง (B) ซึ่งจะทำให้ใบมีดเสียหาย และกระทบต่อความคมของใบมีด
- ห้ามใช้แปรงสันทำความสะอาดแผ่นตะแกรงใบมีด

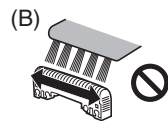
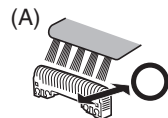

เครื่องหมายห้ามสำหรับเครื่องโกนหนวดที่สามารถล้างทำความสะอาดด้วยน้ำได้ หมายถึง เฉพาะบริเวณที่ใช้โกนเท่านั้นไม่สามารถจุ่มตัวเครื่องโกนหนวดลงในน้ำ เพราะอาจทำให้เครื่องช็อตได้

การเปลี่ยนตะแกรงใบมีดและใบมีดด้านใน

ตะแกรงใบมีด	ควรเปลี่ยนทุกปี
ใบมีดด้านใน	ควรเปลี่ยนทุก 2 ปี

▶ เปลี่ยนระบบแผ่นป้องกันด้านนอก

1. กดปุ่มปลดครอบป้องกัน และยกส่วนของตะแกรงใบมีดขึ้น
2. กดปุ่มปลดตะแกรงใบมีดออกและดึงตะแกรงใบมีดลง
3. จัดแนวเครื่องหมายของครอบป้องกัน (A) และเครื่องหมายของตะแกรงใบมีด (Δ) ให้ตรงกันและเสียบเข้าด้วยกันให้แน่น
 - ไม่สามารถใส่ตะแกรงใบมีดในทิศทางตรงกันข้ามได้
 - ใส่ตะแกรงใบมีดเข้ากับกรอบตะแกรงเสมอเมื่อเชื่อมต่อกับที่โกนหนวด
4. หลังจากหมุนเครื่องหมายของครอบป้องกัน (A) ไปด้านหน้า ให้เสียบส่วนของตะแกรงใบมีดเข้ากับที่โกนหนวดให้แน่นจนกว่าจะดังคลิก



▶ เปลี่ยนใบมีดด้านใน

1. กดปุ่มปลดครอบป้องกัน และยกส่วนของตะแกรงใบมีดขึ้น
2. ถอดใบมีดโกนด้านในออกทีละอัน
 - ไม่สัมผัสขอบ (ส่วนโลหะ) ของมีดโกนด้านใน เพื่อป้องกันการบาดเจ็บกับมือของคุณ
3. ใส่ใบมีดโกนด้านในเข้าไปที่ละอันจนกว่าจะได้ยินเสียงใบมีดดังคลิก

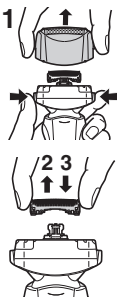

▶ ชิ้นส่วนอะไหล่

สามารถสั่งซื้อชิ้นส่วนอะไหล่ได้จากตัวแทนจำหน่ายของคุณหรือศูนย์บริการ

ชิ้นส่วนอะไหล่สำหรับ
ES-LT50/ES-LT20

ตะแกรงใบมีด
ใบมีดด้านใน

WES9087
WES9068

การเอาแบตเตอรี่ชาร์จใหม่ได้ในตัวออก

เอาแบตเตอรี่ออกก่อนที่จะโกนหนวด กรุณาตรวจสอบให้แน่ใจว่าแบตเตอรี่ได้ถูกกำจัดในสถานที่ทางราชการกำหนด ไม่ควรถอดหรือเปลี่ยนแบตเตอรี่เอง เพราะจะทำให้เกิดไฟไหม้หรือไฟฟ้าช็อต หากต้องการจะเปลี่ยนกรุณาติดต่อศูนย์บริการที่ได้รับอนุญาต

- ถอดสายไฟออกจากที่โกนหนวดเมื่อเปลี่ยนแบตเตอรี่
- ปฏิบัติตามขั้นตอน ① ถึง ④ ยกและถอดแบตเตอรี่ออก

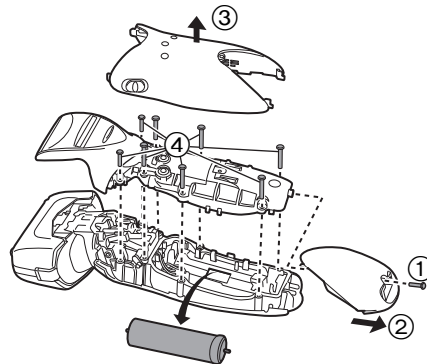

สำหรับกรป้องกันเกี่ยวกับสิ่งแวดล้อมและการนำตัวถูกลีมาไซใหม่ ที่โกนหนวดนี้ประกอบด้วยแบตเตอรี่แบบ Lithium-ion กรุณาตรวจสอบให้แน่ใจว่าแบตเตอรี่ได้ถูกกำจัดในสถานที่ที่ทางราชการกำหนด ถ้าหากมีในประเทศของคุณ

รายละเอียด

แหล่งไฟฟ้า	ดูแผ่นป้ายข้อบ่นหม้อแปลงไฟฟ้า (เปลี่ยนแรงดันไฟฟ้าอัตโนมัติ)
แรงดันไฟฟ้ามอเตอร์	3.6 V DC
เวลาชาร์จ	1 ชั่วโมง

สินค้านี้สำหรับการใช้กับบ้านเท่านั้น

المواصفات

مصدر التيار	راجع لوحة الاسم الملصقة على المهايين. (تحويل تلقائي للفولطية)
فولطية الموتور	3.6 فولت تيار مستمر
مدة الشحن	1 ساعة

هذا المنتج مخصص للاستخدام المنزلي فقط.

إخراج البطارية المضمنة القابلة لإعادة الشحن

- أخرج البطارية المضمنة القابلة لإعادة الشحن قبل التخلص من ماكينة الحلاقة. يُرجى التأكد من التخلص من البطارية بالمكان المخصص لذلك رسمياً في حالة وجود مثل هذا المكان. لا تقم بفك البطارية أو استبدالها حتى يمكن إعادة استخدام الماكينة ثانية. فقد يتسبب ذلك في نشوب حريق أو صدمة كهربائية. لكن يتعين عليك استبدالها لدى أحد مراكز الخدمة المعتمدة.
- افصل كبل الطاقة عن ماكينة الحلاقة عند الشروع في إخراج البطارية.
 - قم بإجراء الخطوات من ① إلى ④ وارفع البطارية ثم قم بإخراجها.

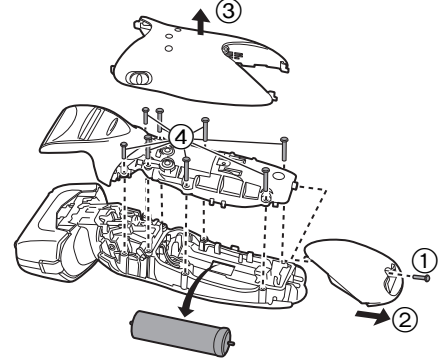

لأغراض حماية البيئة وإعادة تدوير المواد

تحتوي ماكينة الحلاقة هذه على بطارية ليثيوم أيونية. يُرجى مراعاة التخلص من البطارية في المكان المخصص لذلك رسمياً، حال وجود مثل هذا المكان ببلدك.

استبدال الغلاف المعدني الخارجي للجهاز والشفرتين الداخليتين

WES9087	الإطار المعدني الخارجي للجهاز	قطع غيار / ES-LT50/
WES9068	الشفرتان الداخليتان	ES-LT20

الغلاف المعدني الخارجي للجهاز	مرة واحدة كل عام
الشفرة الداخلية	مرة واحدة كل عامين

إعادة تركيب الغلاف المعدني الخارجي

1. اضغط زري تحرير إطار الغلاف المعدني ثم انزع جزء الغلاف المعدني الخارجي لأعلى.
2. اضغط على زرا تحرير الغلاف المعدني الخارجي للجهاز واسحب الإطار المعدني الخارجي للجهاز للأسفل.
3. قم بمحاذاة علامة إطار الغلاف المعدني (M) مع علامة الغلاف المعدني الخارجي للجهاز (Δ) ثم قم بتركيبهما معاً بإحكام.
 - لا يمكن تركيب الغلاف المعدني الخارجي للجهاز في اتجاه عكسي.
 - احرص دائماً على إدخال الغلاف المعدني الخارجي للجهاز داخل الإطار المعدني عند تثبيته بالماكينة.
4. بعد تحريك علامة إطار الغلاف المعدني (M) إلى الأمام، قم بتركيب جزء الغلاف المعدني الخارجي في الماكينة بإحكام حتى يصدر صوتاً.



إعادة تركيب الشفرتين الداخليتين

1. اضغط زري تحرير إطار الغلاف المعدني ثم انزع جزء الغلاف المعدني الخارجي لأعلى.
2. أخرج الشفرتين الداخليتين واحدة تلو الأخرى.
 - لا تلمس حواف الشفرتين (الأجزاء المعدنية) حتى لا تتعرض يداك للإصابة.
3. قم بتركيب الشفرتين الداخليتين واحدة تلو الأخرى حتى سماع صوت طقطقة.

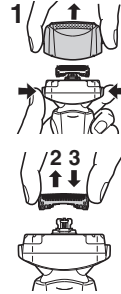

قطع الغيار

تتوافر قطع الغيار لدى الموزع الخاص بك أو مركز الخدمة.

تنظيف ماكينة الحلاقة

1. افصل كبل الطاقة من ماكينة الحلاقة.
2. ضع بعضا من صابون غسيل الأيدي وبعضا من المياه على الغلاف المعدني الخارجي.
3. قم بتدوير حلقة الإغلاق لفتح مفتاح الطاقة.
4. اضغط مفتاح الطاقة لمدة تزيد على 2 ثانية لتنشيط وضع التنظيف بالذبذبات الصوتية.
 - تومض مصابيح سعة البطارية بالترتيب.
- **ES-LT50**
 - يومض مصباح سعة البطارية (☐) ومصباح حالة الشحن (⊕) بالتبادل.
 - بعد مرور حوالي 20 ثانية، تتوقف عملية التنظيف تلقائياً، أو يمكنك إيقافها يدوياً بالضغط على مفتاح الطاقة.
5. انزع جزء الغلاف المعدني الخارجي للجهاز واضغط على مفتاح الطاقة لمدة تزيد على 2 ثانية لتنشيط وضع التنظيف بالذبذبات الصوتية ثم نظف الماكينة تحت ماء جار.
6. قم بتجفيف قطرات الماء باستخدام قطعة قماش جافة.
7. جرب جزء الغلاف المعدني الخارجي والماكينة بالكامل.
8. قم بتركيب جزء الغلاف المعدني الخارجي في الماكينة.
9. قم بتزيت الماكينة.

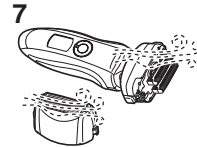
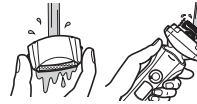
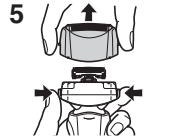
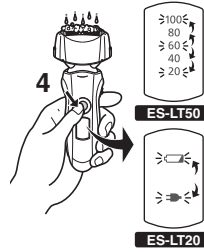

وتشير العلامة الموجودة جهة اليسار إلى أن الجهاز ملائم للتنظيف تحت ماء صنوبر مفتوح.



تحذير

افصل كبل الطاقة عن ماكينة الحلاقة قبل تنظيفها بالماء وذلك لتجنب التعرض لصدمة كهربائية.

التزيت

1. لاستمتاع بحلاقة مريحة لفترة زمنية طويلة، يُنصح باستخدام الزيت المرفق مع ماكينة الحلاقة.
2. قم بإيقاف تشغيل ماكينة الحلاقة.
3. ضع نقطة واحدة من الزيت في كل غلاف من الأغلفة المعدنية الخارجية.
4. ارفع أداة التهذيب ثم ضع نقطة من الزيت.
5. قم بتشغيل ماكينة الحلاقة، واتركها تعمل لمدة خمس ثوان تقريباً.
6. قم بإيقاف تشغيل الماكينة، وامسح أي زيت زائد من الأغلفة المعدنية الخارجية



التنظيف باستخدام الفرشاة

نظف الشفرتين الداخليتين باستخدام الفرشاة القصيرة من خلال تحريكها في الاتجاه (A).

نظف الغلاف المعدني الخارجي للجهاز وجسم ماكينة الحلاقة وأداة التهذيب باستخدام الفرشاة الطويلة.

• لا تحرك الفرشاة القصيرة في الاتجاه (B)، فقد تتسبب في إتلاف الشفرتين وتؤثر على حدتها.

• تجنب استخدام الفرشاة القصيرة في تنظيف الأغلفة المعدنية الخارجية.

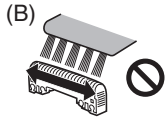
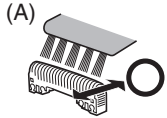

قراءة المصباح أثناء الاستخدام

أثناء الاستخدام

ES-LT20



ES-LT50

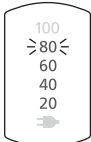

يتم عرض مقدار تقريبي لشحنة البطارية على هيئة نسبة مئوية 20 - 100 (%).

- يتوهج مصباح حالة الشحن (➔) عند استخدام الحلاقة بالكامل.
- سوف تنطفئ بعد 5 ثواني تقريباً بعد تشغيل المفتاح.

عند انخفاض طاقة البطارية

ES-LT20



ES-LT50

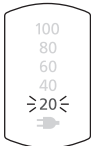

- يومض المصباح سعة البطارية (⏏) عند تشغيل ماكينة الحلاقة.
- يمكنك القيام بالحلاقة من 2 إلى 3 مرات بعد وصول طاقة البطارية إلى 20%.
- (وهذا الأمر يختلف تبعاً للاستخدام).
- يؤدي شحن الماكينة بالكامل إلى إمدادها بمقدار كافٍ من الطاقة لإجراء عملية الحلاقة حوالي 14 مرة تستغرق المرة الواحدة 3 دقائق تقريباً.

زر اختيار الإجراء الدوراني

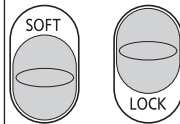

استخدم هذا الزر لاختيار «SOFT» (ناعم) أو «LOCK» (قفل).
يمكن تغيير الإجراء الدوراني سواء كانت الماكينة في وضع التشغيل أو الإيقاف.

استخدام أداة التهذيب



قم بإمالة المقبض الخاص بأداة التهذيب إلى أعلى، بحيث تكون الأداة في وضع قائم بالنسبة للبشرة، ثم حركها إلى أسفل لتهذيب السوالمف.

- عند شحن ماكينة الحلاقة للمرة الأولى أو عند شحنها بعد فترة عدم استخدام تزيد عن 6 شهور، قد لا يتوهج مصباح حالة الشحن (➡). وسوف يتوهج في النهاية في حالة الإبقاء على التوصيل.

الحلاقة

استخدام ماكينة الحلاقة

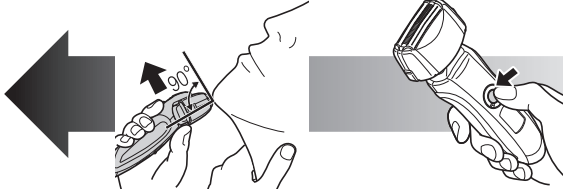

- 1 قم بتدوير حلقة الإغلاق ثم اضغط مفتاح الطاقة. **صفحة 35**
- 2 أمسك الماكينة كما هو موضح أعلاه ثم ابدأ في الحلاقة.

ابدأ الحلاقة بوضع الماكينة على الوجه وضغطها برفق. قم بشد البشرة باستخدام يدك الأخرى ثم حرك الماكينة إلى الأمام والخلف في اتجاه الحية. يمكن زيادة مقدار الضغط على البشرة برفق بمرور الوقت واعتياد البشرة على الماكينة، علمًا بأن الضغط الزائد على البشرة لا يؤدي للحصول على حلاقة أفضل.

تنبيه

- في حالة الضغط على مفتاح الطاقة لمدة تزيد عن 2 ثانية، يتم تنشيط وضع التنظيف بالذبذبات الصوتية. **صفحة 32**
- ولا يمكنك إجراء الحلاقة في هذا الوضع.
- لا تضع أصابعك على مفتاح الطاقة أثناء استخدام ماكينة الحلاقة، فقد يتسبب ذلك في إيقاف تشغيل الماكينة أو دخولها وضع التنظيف بالذبذبات الصوتية. ضع أصابعك على مسند الأصابع أثناء استخدام ماكينة الحلاقة.

الحلاقة أثناء توصيل الماكينة بمصدر الطاقة

- يمكن استخدام ماكينة الحلاقة على الرغم من انخفاض طاقة البطارية وذلك بإدخال قابس التوصيل في ماكينة الحلاقة ثم توصيل المهايي بمأخذ التيار المنزلي.
- إذا لم تعمل الماكينة، استمر في شحنها لدقيقة واحدة تقريبًا.

قراءة المصابيح عند الشحن

أثناء الشحن

ES-LT20



يتوهج مصباح حالة الشحن (➡).

ES-LT50

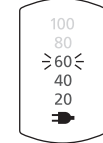

يتوهج مصباح حالة الشحن (➡).
يزداد الرقم بمصباح سعة البطارية مع تقدم عملية الشحن.

بعد اكتمال عملية الشحن

ES-LT20



تنطفئ كافة المصاب.

ES-LT50

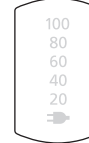

سنضيء كافة مصابيح سعة البطارية ثم تنطفئ بعد 5 ثواني.

- تتراوح درجة الحرارة المحيطة المناسبة للشحن ما بين 15 و 35 درجة مئوية. قد ينخفض أداء البطارية أو قد لا تقوم بعملية الشحن في درجات الحرارة شديدة الارتفاع أو الانخفاض.
- يومض مصباح حالة الشحن (⚡) عندما تكون هناك مشكلة في الشحن.

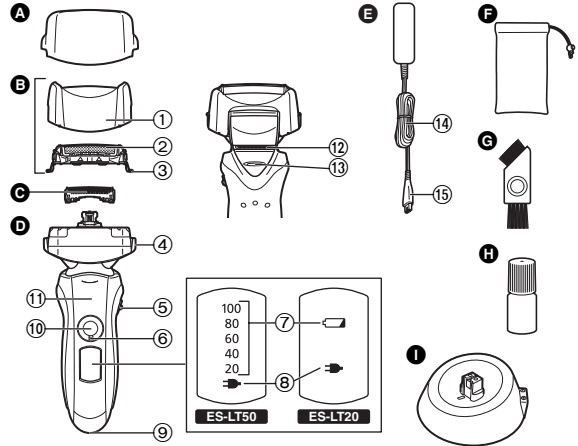

- A الغطاء الواقي
- B جزء الغلاف المعدني الخارجي
- 1 الغلاف المعدني الخارجي
- 2 الإطار المعدني الخارجي للجهاز
- 3 زرا تحرير الغلاف المعدني الخارجي للجهاز
- C الشفرتان الداخليتان
- D الهيكل الرئيسي
- 4 زرا تحرير الإطار المعدني
- 5 زر اختيار الإجراء الدوراني
- 6 حلقة الإغلاق
- 7 مصباح سعة البطارية
- 8 مصباح حالة الشحن
- 9 مقيس التوصيل
- 10 مفتاح الطاقة [0/1]
- 11 مسند الأصابع
- 12 أداة التهذيب
- 13 مقبض أداة التهذيب
- E المهايئ (RE7-51)
- 14 كبل الطاقة
- 15 قابس التوصيل
- F جراب السفر
- G فرشاة التنظيف
- H زيت
- I حامل الشحن ES-LT50

استخدام حلقة الإغلاق

استخدم حلقة الإغلاق لفتح أو فتح مفتاح الطاقة.
1. قم بتدوير حلقة الإغلاق حتى تصدر صوت قرعقة.

فتح مفتاح الطاقة:

للاستخدام في أغراض الحلاقة وغسل الماكينة وتزييتها.



إغلاق مفتاح الطاقة:

يستخدم لغرض حمل الماكينة



الشحن

شحن ماكينة الحلاقة

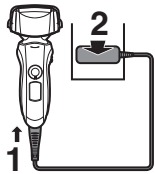

1 أدخل قابس التوصيل في ماكينة الحلاقة.

2 وصل المهايئ بأخذ التيار المنزلي.

- تأكد من إيقاف تشغيل ماكينة الحلاقة قبل توصيلها.
- يكتمل الشحن بعد حوالي 1 ساعة.

الشحن باستخدام حامل الشحن ES-LT50

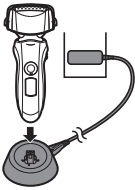

1. أدخل قابس الجهاز في حامل الشحن.
2. ضع ماكينة الحلاقة على حامل الشحن ثم قم بتوصيل المهايئ في منفذ التيار المنزلي.

شكراً لك على اختيار ماكينة الحلاقة Panasonic. برجاء قراءة كافة التعليمات قبل الاستخدام.

هام

تتضمن ماكينة الحلاقة هذه بطارية مدمجة قابلة لإعادة الشحن. تجنب إلقاءها في النار أو تسخينها أو شحنها أو استخدامها أو تركها في بيئة بها درجة حرارة مرتفعة.

استخدام ماكينة الحلاقة

تنبيه

الغلاف المعدني الخارجي رقيق للغاية وقد يتعرض للتلف في حالة الاستخدام على نحو غير صحيح. تحقق من أن الغلاف المعدني الخارجي غير تالف قبل استخدام ماكينة الحلاقة. واحرص على عدم استخدامها في حالة تلف الغلاف المعدني الخارجي أو أي أجزاء أخرى بها حتى لا يؤدي ذلك إلى إحداث جروح بالبشرة.

- أوقف الاستخدام إذا ظهر هناك أمر غير عادي أو عطل.
- تجنب الحلاقة بالصابون أو نظفه بالماء عند التشغيل باستخدام المهائى.
- تجنب مشاركة الماكينة مع أفراد العائلة أو الأفراد آخرين.
- الجهاز غير مصمم للاستخدام من قبل الأشخاص (بما في ذلك الأطفال) ذوي القدرات البدنية أو الحسية أو العقلية الضعيفة أو قليلي الخبرة والمعرفة، إلا في ظل الإشراف عليهم أو إعطائهم تعليمات استخدام الجهاز من قبل فرد مسؤول عن سلامتهم. وينبغي الإشراف على الأطفال لضمان عدم العبث بالجهاز.

شحن ماكينة الحلاقة

- تجنب مطلقاً استخدام المهائى في دورة المياه أو غرفة الاستحمام.
- تجنب استخدام أي كبل طاقة أو مهائى بخلاف هذا المهائى (RE7-51).
- قم بتوصيل المهائى بأحد منافذ التيار المنزلية الموجودة في الأماكن غير الرطبة مع الحرص على جفاف اليد عند إمساكه.
- ينبغي الحرص على إمساك المهائى أثناء فصله من منفذ التيار. كما يحظر شد كبل الطاقة بقوة من المنفذ؛ فقد يؤدي ذلك إلى إتلافه.
- لا يمكن استبدال كبل الطاقة. في حالة تلف الكبل، عندئذ يجب التخلص من المهائى.
- تتراوح درجة الحرارة المحيطة المناسبة للشحن من بين 15 إلى 35 درجة مئوية.

تنظيف ماكينة الحلاقة

تحذير

أفضل كبل الطاقة عن ماكينة الحلاقة قبل تنظيفها بالماء وذلك لتجنب التعرض لصدمة كهربائية.

- احرص على إدخال كلتا الشفرتين الداخليتين في الماكينة، إذ قد تتعرض الماكينة للتلف في حالة إدخال شفرة واحدة فقط.
- تجنب استخدام المياه المالحة أو الساخنة في تنظيف ماكينة الحلاقة، وتجنب كذلك نقعها في الماء لفترة طويلة من الوقت.
- احرص على تنظيف الهيكل بقطعة قماش ناعمة مبللة جزئياً بماء الصنبور أو ماء الصنبور الممزوج بالصابون. تجنب استخدام النثر أو البنزين أو الكحول أو المواد الكيميائية الأخرى.
- تجنب غسل حامل الشاحن بالماء. **ES-LT50**

تخزين ماكينة الحلاقة

- قم بتخزين ماكينة الحلاقة بعد الاستخدام في مكان منخفض الرطوبة.
- تجنب تخزين ماكينة الحلاقة في مكان تتعرض فيه لضوء الشمس المباشر أو مصادر الحرارة الأخرى.
- افصل كابل الطاقة عند تخزين ماكينة الحلاقة. لا تقم بثني كابل الطاقة أو لفه حول ماكينة الحلاقة.
- احرص على إبعاد الزيت عن متناول الأطفال.

مشخصات

منبع نیرو:	به پلاک مشخصات روی آداپتور مراجعه نمایید. (تبدیل خودکار ولتاژ)
ولتاژ موتور	3.6 ولت برق مستقیم
زمان شارژ کردن	1 ساعت

این محصول فقط برای مصارف خانگی ساخته شده است.

درآوردن باتری قابل شارژ داخلی

- پیش از دور انداختن ریش تراش، باتری قابل شارژ داخلی را درآورید. در صورتی که محلی به طور رسمی برای دور انداختن این گونه زیاله ها اختصاص یافته است، لطفاً اطمینان حاصل کنید که این باتری در محل مزبور دور انداخته شود. برای استفاده مجدد از ریش تراش، باتری را باز یا تعویض نکنید. این کار می تواند باعث آتش سوزی یا برق گرفتگی شود. باتری را در مرکز خدمات مجاز تعویض کنید.
- هنگام درآوردن باتری، سیم برق را از ریش تراش جدا کنید.
 - مراحل ① تا ④ را انجام دهید و باتری را بلند کنید، سپس آن را درآورید.

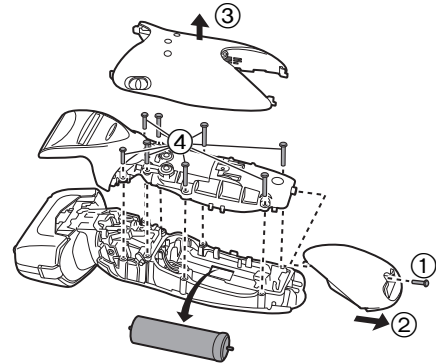

برای حفاظت از محیط زیست و بازیافت مواد

این ریش تراش دارای یک باتری یون لیتیوم است. روی محافظ لاستیکی تیغه واقع در کف سینی تمیزکاری، محکم نکشید. اگر محکم روی آن بکشید امکان درآوردن لاستیک وجود دارد. فقط لازم است کمی آن را بالا بکشید.

تعویض لایه فلزی بیرونی سیستم و تیغه های داخلی.

لایه فلزی بیرونی سیستم	سالی یکبار
تیغه داخلی	هر دو سال یکبار

تعویض لایه فلزی بیرونی سیستم

1. دکمه های آزادسازی قاب پوشش فلزی را فشار دهید و قسمت پوشش فلزی را به سمت بالا فشار دهید.
2. دکمه های آزادسازی پوشش فلزی بیرونی سیستم را فشار دهید و پوشش فلزی بیرونی سیستم را پایین بکشید.
3. علامت قاب پوشش فلزی (M) و علامت پوشش فلزی خارجی سیستم (Δ) را در امتداد هم قرار دهید و محکم به هم متصل کنید.
 - لایه فلزی خارجی سیستم را نمی توان به صورت معکوس وصل کرد.
 - همیشه هنگام وصل کردن لایه فلزی بیرونی سیستم روی ریش تراش، آن را در قاب لایه فلزی قرار دهید.
4. بعد از چرخاندن علامت (M) به جلو، بخش پوشش فلزی خارجی را به ریش تراش متصل کنید تا با صدایی مختصر جا بیافتد.

تعویض تیغه های داخلی

1. دکمه های آزادسازی قاب پوشش فلزی را فشار دهید و قسمت پوشش فلزی را به سمت بالا فشار دهید.
2. تیغه های داخلی را یکی یکی بیرون آورید.
 - برای جلوگیری از آسیب دیدن دستهای خود به لبه های (قسمت های فلزی) تیغه های داخلی دست نزنید.
3. تیغه های داخلی را یکی یکی نصب کنید تا با صدایی مختصر در جای خود قرار بگیرند.

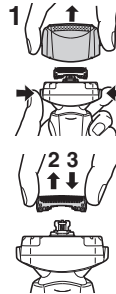
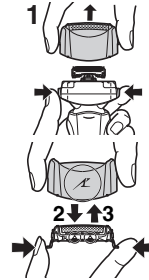

قطعات یدکی

قطعات یدکی در نمایندگی یا مرکز خدمات مجاز محل سکونت شما موجود است.

WES9087	لایه فلزی بیرونی سیستم	قطعات یدکی برای ES-LT50/
WES9068	تیغه های داخلی	ES-LT20

1. سیم برق را از ریش تراش جدا کنید.
2. به لایه فلزی بیرونی مقداری آب و صابون بزنید.
3. حلقه قفل را بچرخانید تا کلید برق باز شود.
4. کلید برق را به مدت بیش از 2 ثانیه فشار دهید تا حالت لرزش صوتی برای تمیزکاری با لرزش صوتی فعال شود.
 - چراغ های ظرفیت باتری به ترتیب چشمک می زنند.
- **ES-LT50**
 - چراغ ظرفیت باتری (☐) و چراغ وضعیت شارژ (⚡)
 - به صورت متناوب چشمک می زنند.
- **ES-LT20**
 - پس از حدود 20 ثانیه، به طور خودکار خاموش می شود، یا می توانید با فشار دادن کلید برق آن را خاموش کنید.
5. پوشش فلزی بیرونی دستگاه را درآورید و کلید برق را به مدت بیش از 2 ثانیه فشار دهید تا حالت لرزش صوتی برای تمیزکاری فعال شود و آن را با آب جاری تمیز کنید.
6. قطره های آب را با یک پارچه خشک، پاک کنید.
7. بخش لایه فلزی بیرونی و ریش تراش را بطور کامل خشک کنید.
8. بخش لایه فلزی بیرونی را به ریش تراش وصل کنید.
9. ریش تراش را روغنکاری کنید.

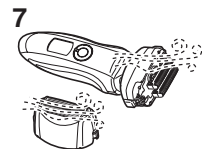
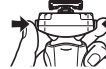
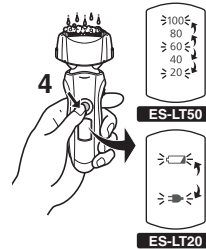

علامت سمت چپ به معنای آن است که می توان دستگاه را زیر شیر آب تمیز کرد.

هشدار

قبل از تمیز کردن ریش تراش با آب، برای جلوگیری از هرگونه خطر احتمالی برق گرفتگی، سیم برق را از دستگاه جدا کنید.

روغن کاری

برای اصلاح راحت برای مدتی طولانی، توصیه می شود که از روغن عرضه شده به همراه ریش تراش استفاده شود.

1. ریش تراش را خاموش کنید.
2. یک قطره روغن به هر یک از لایه های فلزی بیرونی بزنید.
3. خط زن را بلند کنید و یک قطره روغن به آن بزنید.
4. ریش تراش را روشن کنید و بگذارید تقریباً پنج ثانیه کار کند.
5. ریش تراش را خاموش کنید، و روغن اضافی را با یک پارچه نرم از لبه های فلزی بیرونی پاک کنید.



تمیز کردن با برس

تیغه های داخلی را با استفاده از برس کوتاه و حرکت دادن آن در جهت (A) تمیز کنید.

لایه فلزی بیرونی سیستم، بدنه ریش تراش و خط زن را با استفاده از برس بلند تمیز کنید.

- برس کوتاه را در جهت (B) حرکت ندهید زیرا این کار به تیغه های داخلی آسیب رسانده و آنها را کند می کند.
- از برس کوتاه برای تمیز کردن لایه های فلزی بیرونی استفاده نکنید.

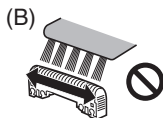
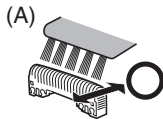

مفهوم چراغ‌ها هنگام استفاده از دستگاه

هنگام استفاده

ES-LT20



ES-LT50

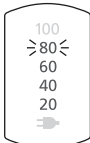

مقدار تقریبی شارژ باتری به صورت 20 تا 100 درصد نمایش داده می‌شود.

- هنگامی که دستگاه با استفاده از برق آداپتور کار می‌کند، چراغ وضعیت شارژ (➡) روشن می‌ماند.
- این چراغ حدود 5 ثانیه بعد از فعال سازی کلید خاموش خواهد شد.

وقتی باتری ضعیف است

ES-LT20



ES-LT50

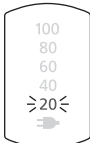

- هنگامی که دستگاه کار می‌کند، چراغ ظرفیت باتری (☐) چشمک می‌زند.
- بعد از آنکه چراغ ظرفیت باتری (☐) شروع به چشمک زدن کرد، می‌توانید 2 الی 3 بار دیگر اصلاح کنید (بسته به نحوه استفاده متفاوت است).
 - شارژ کامل، نیروی کافی را برای تقریباً 14 بار اصلاح، هر بار به مدت 3 دقیقه، تأمین می‌کند.

احتیاط

- اگر کلید برق را به مدت بیش از 2 ثانیه فشار دهید، حالت تمیزکاری با لرزش صوتی فعال می‌گردد. **صفحه 39**
- در این حالت، نمی‌توان از ریش تراش استفاده کرد.
- هنگام استفاده از ریش تراش، انگشتان خود را روی کلید برق نگذارید. این کار ممکن است باعث خاموش شدن ریش تراش یا ورود به حالت لرزش صوتی شود. هنگام استفاده از ریش تراش، انگشتان خود را در جایگاه انگشت بگذارید.

انتخابگر عملکرد محور

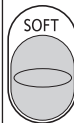

از آن برای انتخاب "SOFT" (نرم) یا "LOCK" (قفل) استفاده کنید.

ریش تراش چه روشن و چه خاموش باشد می‌توانید عملکرد محور را تغییر دهید.

استفاده از خط زن



دسته خط زن را به سمت بالا بلغزانید. خط زن را با زاویه نود درجه روی پوست خود قرار دهید و به سمت پایین حرکت دهید تا شقیقه‌های خود را صاف کنید.

- دمای محیطی مناسب برای شارژ کردن ریش تراش 35 - 15 درجه سانتی گراد است. در دماهای بسیار پایین یا بسیار بالا، ممکن است عملکرد باتری کاهش یابد و یا درست شارژ نشود. چنانچه عملیات شارژ دچار اشکال شود، چراغ وضعیت شارژ (➡) چشمک خواهد زد.
- هنگامی که ریش تراش را برای اولین بار شارژ می کنید و با چنانچه از ریش تراش به مدت بیش از 6 ماه استفاده نشده باشد، ممکن است چراغ وضعیت شارژ (➡) روشن نشود. اگر متصل نگه داشته شود، در نهایت روشن خواهد شد.

اصلاح

استفاده از ریش تراش

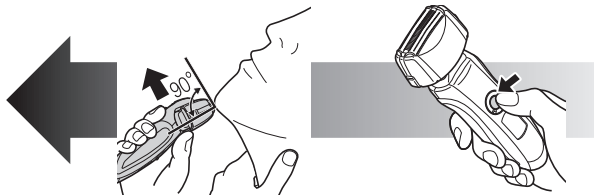

- 1 حلقه قفل را بچرخانید و کلید برق را فشار دهید.
- 2 ریش تراش را مانند شکل بالا در دست بگیرید و اصلاح کنید.

صفحه 42

با وارد کردن فشار ملایم به صورت خود، شروع به اصلاح کردن کنید. پوست صورت خود را با دست آزاد خود بکشید و ریش تراش را در جهت رویش ریش خود به جلو و عقب حرکت دهید. با عادت کردن پوست خود به این ریش تراش، می توانید مقدار فشار را آرام آرام افزایش دهید. وارد کردن فشار بیش از حد، موجب اصلاح بهتر نمی شود.

اصلاح با اتصال سیم برق

- اگر فیش دستگاه را به ریش تراش وصل کنید و آداپتور را به پریز برق خانگی بزنید، می توانید از ریش تراش استفاده کنید، حتی اگر باتری ضعیف باشد.
- اگر ریش تراش کار نکند، شارژ کردن را به مدت تقریباً 1 دقیقه ادامه دهید.

مفهوم چراغ ها هنگام شارژ کردن دستگاه

در حین شارژ کردن

ES-LT20



چراغ وضعیت (➡) می درخشد.

ES-LT50

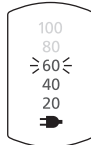

چراغ وضعیت (➡) می درخشد. به موازات پیشرفت عملیات شارژ، تعداد چراغ های ظرفیت باتری افزایش می یابد.

پس از کامل شدن شارژ

ES-LT20



همه چراغ ها خاموش می شوند.

ES-LT50

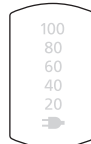

کلیه چراغ های ظرفیت باتری روشن و بعد از 5 ثانیه خاموش خواهند شد.

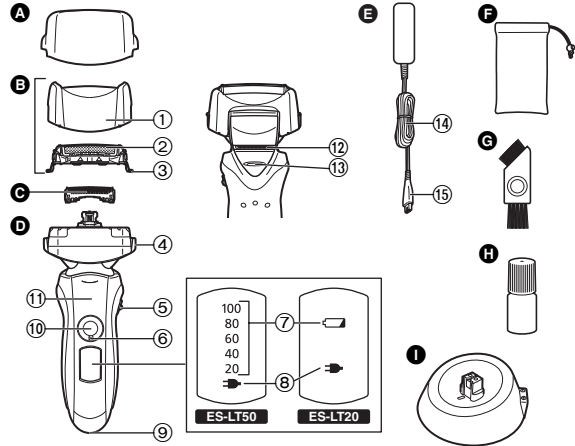

- A** درپوش محافظ
B بخش لایه فلزی بیرونی
 1 قاب لایه فلزی
 2 لایه فلزی بیرونی سیستم
 3 دکمه های رهاساز لایه فلزی بیرونی سیستم
C تیغه های داخلی
D بدنه اصلی
 4 دکمه های رهاساز لایه فلزی بیرونی
 5 انتخابگر عملکرد محور
 6 حلقه قفل
 7 چراغ ظرفیت باتری
 8 لامپ وضعیت شارژ
 9 سوکت دستگاه
 10 کلید برق [0/1]
 11 جایگاه انگشت
 12 خط زن
 13 دسته خط زن
E آداپتور (RE7-51)
 14 سیم برق
 15 فیش آداپتور
F کیف مسافرتی
G برس تمیزکاری
H روغن
I پایه شارژر

استفاده از حلقه قفل

از حلقه قفل برای قفل یا باز کردن کلید برق استفاده کنید.
 1. حلقه قفل را بچرخانید تا صدای تیک دهد.

کلید برق را باز کنید:

برای زمان اصلاح، شستشوی ریش تراش، روغنکاری ریش تراش



کلید برق را قفل کنید:

برای زمان حمل ریش تراش



شارژ

شارژ کردن

1 فیش دستگاه را به ریش تراش وصل کنید.

2 آداپتور را به پریز برق خانگی وصل کنید.

- ریش تراش را پیش از قرار دادن آن روی شارژر خاموش کنید.
- شارژ حدوداً بعد از 1 ساعت کامل می شود.

شارژر با پایه شارژر ES-LT50

1. فیش دستگاه را به پایه شارژر وصل کنید.
2. ریش تراش را روی پایه شارژر قرار دهید و فیش آداپتور را به پریز برق خانگی وصل کنید.

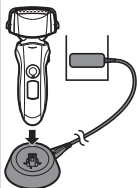
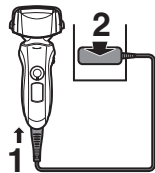

از حسن انتخاب شما و خرید ریش تراش **Panasonic** متشکریم. لطفاً قبل از استفاده، کلیه دستورالعمل ها را به دقت مطالعه فرمایید.

مهم

این ریش تراش دارای یک باتری قابل شارژ داخلی است. از انداختن باتری در آتش، قرار دادن آن در معرض حرارت، و نیز شارژ، استفاده یا راه را کردن آن در یک محیط با درجه حرارت بالا خودداری کنید.

استفاده از ریش تراش

احتیاط

پوشش فلزی بیرونی بسیار نازک است و در صورت استفاده نادرست ممکن است آسیب ببیند. پیش از استفاده از ریش تراش بررسی نمایید که پوشش فلزی بیرونی آسیب ندیده باشد. در صورتی که پوشش فلزی و سایر قسمت ها آسیب دیده است، از ریش تراش استفاده نکنید، زیرا باعث ایجاد پریدهگی روی پوست صورت شما خواهد شد.

- در صورت بروز مشکل یا اختلال در کار دستگاه، به استفاده از آن خاتمه دهید.
- هنگامی که ریش تراش به آداپتور وصل است، برای اصلاح از صابون و برای شستشوی دستگاه از آب استفاده نکنید.
- دستگاه را با اعضای خانواده یا سایر افراد مشترکاً مورد استفاده قرار ندهید.
- این وسیله برای اشخاصی (شامل کودکان) با توانایی های ذهنی، فیزیکی یا حسی کم، یا افراد فاقد تجربه و دانش در نظر گرفته نشده است، مگر آنکه فرد مسئول ایمنی این افراد، به آنها در مورد چگونگی استفاده از این وسیله آموزش دهد یا بر کار آنها نظارت داشته باشد. حتماً باید نظارت شود تا کودکان با این وسیله بازی نکنند.

شارژ کردن

- هیچگاه در حمام یا زیر دوش از آداپتور استفاده نکنید.
- از سیم برق یا آداپتوری غیر از آداپتور ارائه شده (RE7-51) استفاده نکنید.
- برای شارژ کردن دستگاه از هیچ آداپتور دیگری بجز مدل تعبیه شده برای این دستگاه استفاده نکنید.
- برای جدا کردن آداپتور از پریز برق، خود آداپتور را بگیرید. اگر سیم برق را بکشید، امکان دارد به آن آسیب برسانید.
- سیم برق قابل تعویض نیست. اگر سیم صدمه دیده باشد، آداپتور بایددیگر قابل استفاده نخواهد بود.
- دمای محیطی مناسب برای شارژ کردن ریش تراش، 15-35 درجه سانتی گراد است.

تمیز کردن ریش تراش

هشدار

قبل از تمیز کردن ریش تراش با آب، برای جلوگیری از هر گونه خطر احتمالی برق گرفتگی، سیم برق را از دستگاه جدا کنید.

- هر دو تیغه داخلی را جا ببندازید. اگر فقط یکی از تیغه ها جا افتاده باشد، ممکن است ریش تراش آسیب ببیند.
- در صورت تمیز کردن ریش تراش با آب، از آب داغ یا محلول آب و نمک استفاده نکنید. از نگهداشتن دستگاه برای مدت طولانی در زیر آب خودداری کنید.
- برای تمیز کردن محفظه، فقط از دستمال نرم آغشته به آب شیر یا محلول آب و صابون استفاده کنید. هرگز از مایعاتی مثل تینر، بنزین، الکل یا سایر مواد شیمیایی استفاده نکنید.
- پایه شارژر را با آب نشویید. **ES-LT50**
- **نگهداری ریش تراش**
- بعد از استفاده از ریش تراش، آن را در محلی نسبتاً خشک قرار دهید.
- از نگهداری ریش تراش در محل هایی که ممکن است در معرض نور مستقیم خورشید یا سایر منابع حرارتی قرار گیرد، خودداری کنید.
- هنگامی که از ریش تراش استفاده نمی شود، سیم برق را از آن جدا کنید. سیم برق را خم نکنید و یا آن را به دور ریش تراش نیچید.
- روغن را دور از دسترس کودکان نگه دارید.

Panasonic

دفترچه راهنما
تعليمات التشغيل

(خانگی) ریش تراش برقی/قابل شارژ
(المنزلي) ماكينة الحلاقة القابلة لإعادة الشحن/المزودة بمنفذ تيار متردد

شماره مدل ES-LT50/ES-LT20
رقم الطراز

37-43

فارسی

30-36

عربي

قبل از راه اندازی این دستگاه، لطفاً این دستورالعمل ها را به طور کامل مطالعه کنید و آنها را برای استفاده در آینده نگه دارید.
قبل تشغيل هذه الوحدة، برجاء قراءة هذه التعليمات بالكامل وحفظها للاطلاع عليها في المستقبل.

พานาโซนิค คอร์ปอเรชั่น

Panasonic Corporation

<http://panasonic.net/>

© Panasonic Corporation 2010-2014

® EN, HK, KO, THAI, ARA, PER



Printed in Japan

ES9700LT203J Y0510-20414